



SHANGHAI PRET COMPOSITES CO., LTD.



38-45

	5		' ž) \$\$
	% \$\$		&\$\$- %& -
			% ž) \$\$

%

' *

&

%&

'





\$\$\$, %& &)
 %† - * \$\$\$*
 &(")%% *- , % \$\$\$,
 & "\$)% \$\$\$* \$\$\$+
 56G D7#56G DD
 ,
 % "\$\$\$% ()" - \$%)' "\$*\$% \$\$\$-
 %† " * - %
) DD
 D7 —
 — 56G

%
' *

&

%&

,

&)% *



&\$\$, % %

&\$\$,

&\$\$- % %

&\$\$-

" "

1

' %

-, "*, % -' "+' % -' "(' % -)" '* %

&\$\$(&\$\$,

%*%

2

3

4

' %

! %&*- -"),

' ž* - \$", , (ž%\$- " +, &ž%\$- " , +
%ž, &+ " , + ' ž) *) " , * ' ž, - % %\$ (ž&) "' *

5

&\$\$* &\$\$+
' , %' (++%' %\$ &\$\$*
 \$\$- %) %
&\$\$+ %& ' %
 &\$\$, %& &)



..... **11**

..... **15**

..... 15

..... 17

..... 17

..... 19

..... 20

..... **22**

..... 22

..... 22

..... 22

..... 23

..... 24

..... **25**

..... 25

..... 26

..... 27

..... 28

..... 29

..... 29

..... 30

..... 31

..... 32

..... 32

..... **33**

..... 33

..... 33

..... 52

..... 54

..... 57

..... 61

..... 66

..... 67

.....	69
.....	69
.....	70
.....	72
.....	72
.....	72
.....	88
.....	91
.....	95
.....	121
.....	121
.....	127
.....	129
.....	131
.....	131
.....	132
.....	143
.....	143
.....	147
.....	150
.....	150
3 1 	162
3 1 	162
.....	163
.....	164
.....	164
.....	169
.....	169
.....	169
.....	174
.....	175
.....	175
.....	176
.....	177
.....	178

		180
		180
		183
		184
		184
		199
		219
		220
		222
		222
1999	2005	223
		228
		228
		229
		234
		235
		235
		236
		236
		237
		250
		254
		259
		267
		269
		271
		271
		271
		272
		273
		273
		273
		281
		281
		282



KHC		Kcf` X HFUXY Cf[Ub] nUh] cb
9FD		9bhYf df] gY FYgci f gYg D' Ubb] b[
DD		Dc` nrlf cdm YbY
56G		# # 5V m cb] hf] ` Y! Vi hUX] YbY! ghnf YbY

D7		Dc` nWfVcbUhY
D7#56G		D7 56G
H@7D		H.Yf achfcd] W@ ei] X 7f nghU` Dc` naYf
=GC - \$\$\$		- \$\$\$
=GC %(\$\$\$		%(\$\$\$
C<G5G % \$\$\$		% \$\$\$
J85 *"%		J85 JYfVUbX 8Yf 5i hcVca]` =bXi ghf] Y % +\$ J85

EG - \$\$\$

G G	G G G G	GcWYhY [YbYFU XY gi fj Y] ` `] UbW G' 5" G G G G
C=75	Achcf JY\]WY Aubi ZUWi fYfg	H\Y =bhYfbUh] cbU Cf [Ub] nUh] cb cZ
=5H		=bhYfbUh] cbU 5i hcach] j Y HUg_ : cfW

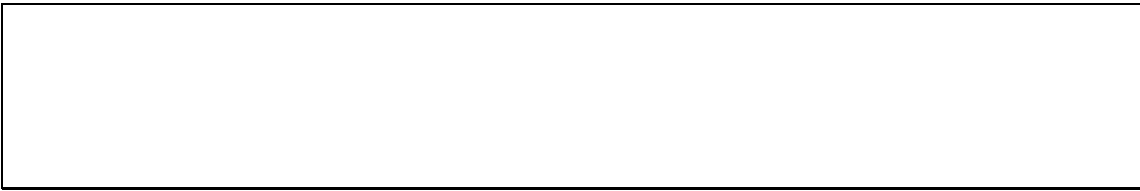

1

G<5B; <5= DF9H 7CADCG=H9G 7C' ž@H8"

% -- %\$ &

&\$\$+ + &'

(&% &\$ &

%ž\$\$\$\$

2

!

&\$\$+ %\$)\$\$

G56=7 DDWtadci bX

&\$\$*

&(")%% *"-, % &\$\$,

& " \$)% &\$\$* &\$\$+

56G D7#56G

DD

%t

- *

&\$\$, %& &)
&\$\$+

&\$\$*
&\$\$+

)\$

%

(

&\$\$*

&\$\$+

&\$\$,

&)ž*+&"\$-

' +ž\$+- ",)

' *ž') (" \$%

% " \$\$\$%

%ž, &+", +

' ž) *) ", *

' ž, -% %\$

() " - \$% &\$\$- % *

% ž, % " \$+

(ž&)" " * *

%t' " * - %

' %

' %

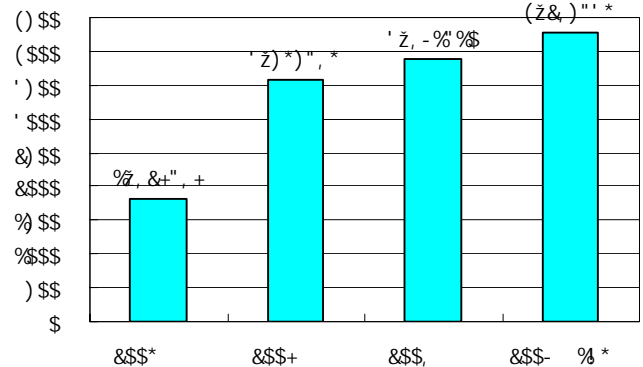
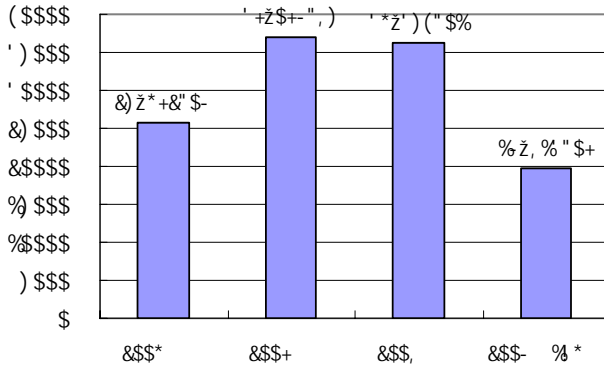

3

%t

&\$\$+) ' %

%\$*ž, ' (ž&&)" \$*

%ž\$\$\$

ž, ' (ž&&)" \$

&\$\$+ *%*

&\$\$+ + &'

' %\$\$- \$\$\$&(%&)+

%ž \$\$\$

		%
	ž-(&"\$	*-"(&*\$
),+"+\$)",++\$
))"\$ \$\$)")\$\$\$
	()"\$ \$\$	(")\$\$\$
	&," ,)	&" , ,)
	&+"\$ \$\$	&" +\$\$\$
	&\$,")\$	&" \$,)\$
	%-")\$	%--)\$
	% "\$ \$\$	%' \$\$\$
	%\$\$" \$\$	% \$\$\$\$
	()" \$\$	\$" () \$\$
	(%) +	\$" (%) +
	(%) +	\$" (%) +
	(%) +	\$" (%) +
	(%) +	\$" (%) +
	(%) +	\$" (%) +
	&\$" \$\$	\$" &\$\$\$
	%ž \$\$\$" \$\$	%\$\$" \$\$\$\$

ž-(&"\$

-"(&%

- \$%

&)

!

5

2

%†

- *

&\$\$,

%&

&)

&\$\$+

!

3

=GC - \$\$\$% EG - \$\$\$ J85 *"% =GC#HG %* - (-

&\$\$,)

4

9FD

9FD

5

&\$\$*

&(")%% *"-, % &\$\$,

&,"\$)% &\$\$*

&\$\$+

56G D7#56G

DD

6

7

G56=7

G56=7

8

&\$\$,

&\$\$-

' %

1

	&\$\$- * '\$	&\$\$, %& ' %	&\$\$+ %& ' %	&\$\$* %& ' %
	' %&)-' ", &	&*Z&+*) &	&(Z\$*%*-	% Z\$' " (+
	%Z*' (" \$-	-Z*\$&' %&	%&Z&+, " (')Z-%"\$*\$
	&Z\$-)-" +'	%Z*+('' +	%&Z+, ' "&+	+Z%&+" (%

2

	&\$\$- % *	&\$\$,	&\$\$+	&\$\$*
--	------------	--------	--------	--------

	% ž, % "\$+	' *ž')("\$%\$	' +ž\$+-" ,)	&)ž* +&" \$-
	(ž- +(" - ((ž\$, - " ,)	' ž- % " &%	%ž- ') "\$+
)ž\$\$- "\$+\$	(ž) (&" \$\$	(ž&\$ " +)	&ž\$&" "\$
	(ž&)" " *	' ž, - % %\$	' ž) *) " , *	%ž, &+" , +

3

	&\$-\$ % *	&\$\$,	&\$ \$+	&\$ \$*
	&ž%\$- " , +	(ž%\$- " +,	' ž* - \$" , ,	!%ž* - - ") ,
	!%ž(%&" " *	! (%+" &+	! (- %' &)	! ' \$ (" , (
	!%ž+ ' " (,	! , + , " - +	' ž') &" ' ,	%ž, + - " ' -
	!%ž\$') " - +	&ž, % ") (*ž)) &" \$%	! %&)" \$&

4

	&\$-\$ % *	&\$\$,	&\$ \$+	&\$ \$*
	&" **	&") (%' -)	% , ' ,
	&" ((&" ' -	% +,	%) -
%	' " " **	' *") ((*" , +	() " ' -
%	&\$" ()	&" ' ' (&+" , -	&)" * ,
#	\$" ('	\$" ' -	\$" ' +	
	\$" * ,	% ((&" \$ \$	&" (-

1

	5
	% \$ \$
	' ž) \$ \$ &)" - ' %

2

		%		%
	%Z\$\$\$	%\$\$" \$\$	%Z\$\$\$	+(" \$+
	!	!	' ž) \$\$	&)" -'
	%Z\$\$\$	%\$\$" \$\$	% ž) \$\$	%\$\$" \$\$

3

%) DD	%Z&(*"%%	&\$\$+ (*&
&	D7	%Z*)")",	&\$\$+ (*%
'	— — 56G	*ž(-)"%	&\$\$+ (*\$
		&+ž' - *", &	!



% — &\$\$*

&\$\$, % % &\$\$,
&\$\$- % % &\$\$-

1

%		5
&		% \$\$
'		' z) \$\$ &)" -' %
(# &\$\$,
)		
*		
+		&"%\$ # &\$\$- * '\$
,		# &\$\$- * '\$
-		
%\$		
%%		
%&		

2

%	<p style="text-align: center;">(&% &\$ &</p> <p style="text-align: center;">\$&% * - &%\$ \$- * * - &%\$ **)</p> <p style="text-align: center;">\$&% * - &%\$ * , %</p>
&	<p style="text-align: center;">5 ' , ! ()</p> <p style="text-align: center;">\$+) ! , &- (' ***</p> <p style="text-align: center;">\$+) ! , &- (' %&%</p>
.	
(
)	<p style="text-align: center;">() \$ &*</p> <p style="text-align: center;">\$&% * , + * - * , *</p> <p style="text-align: center;">\$&%) , ' \$(\$ \$-</p>



1

' %
-, "*, % -' " + ' % -' " (' % -) " * ' %
-\$% &\$\$(
&\$\$, %*%

&\$ %\$\$

&\$\$,

&\$\$-

2

65G9@@

65G

65M9F

8CK

8GA

G56=7

5

1

56G

D7

&\$\$-

DD

DD

1-1-26

56G D7

& % &(% & %

' %

DD 56G D7

' %

, - "%\$% , (" &%% + - " +&% , "\$ &\$%

&\$-\$

2

)),

&\$+\$ \$%%+\$

' %

! %&* --"),

' ž* - "\$, , (ž%\$- " +, &ž%\$- " , +
%ž, &+ " , + ' ž) *) " , * ' ž , - %' %\$ (ž&) "' * &\$*\$

&\$+\$



1

&\$\$&

&\$\$+

&\$\$,

%& &)

&\$\$*

\$\$-

&\$\$* %&

0

&\$\$*—&\$\$& 2

&\$\$*

&\$\$+

% %

-(\$\$\$%

% %

2

&\$\$*

&\$\$+

', %' (

++% %\$

\$\$-

&\$\$*

% %

&\$\$+ %& ' %
 &\$\$, %& &)
 &\$\$, %&
 &\$\$, %&
 &\$\$* &\$\$+ ' %
 &' &' % ' (% , \$ ' , (" ')) % , -
 %& + \$ % - ") - % - " , , % % & % %
 ' % %& & (" ')
 &ž () &' - * ' ž) \$ * " + * (ž &' ' " (*

' %
 +ž (\$, " , (%ž %) " \$ * , ž \$ - + " % \$
 %&ž &&' " \$-



2

&\$\$,

&\$\$-

2

ž-(&"\$
++", (%
)+"**%

%ž\$\$\$
*-"(' %
(
(

+ž+, ' ", \$

(

(#-



=GC % (\$\$\$ % &\$\$ (

C<G5G % \$\$\$ % --

&\$\$, % &&

&\$\$, &

&\$\$-

&\$\$-

, %



%t

1

1 1999 10

%-- %\$ &

&\$\$

' %\$%\$- %\$%* - * -

-- '(,

		%
	%&&)%
	%{	+
	%&	*
	%&	*
	%&	*
	%&	*
	%&	*
	%&	*
	%&	*
	%&	*
	%&	*
	&\$\$	%\$\$

2 2002 9

&\$\$& - &\$

\$\$\$& %\$ &

, +% %t(

\$\$\$& , ' %

\$\$\$, +% %t(

\$\$\$&

, %\$

%\$&

			%
		%\$&)%
		%&	*
		%&	*
		%&	*
		%&	*
		%&	*
		%&	*
		%&	*
		%t(, +

%			' %\$\$() (\$+%&LLL	%& & (\$		
&			' %\$%' +*\$, &) LLL	' *\$		
'			' %\$\$() %\$- % LLL	** \$		
(' %\$%\$+%\$- %\$LLL	&&\$		
)			' (\$\$' +%\$) \$&LLL)-		
*			' %\$&&- % +&?&&- %&LLL			

				&		
--	--	--	--	---	--	--

			%	#		
		%&" \$\$	** \$\$	% \$\$	%&" \$\$	*
		%&" \$\$	** \$\$	% \$\$	%&" \$\$	&\$\$\$ &\$\$\$&
		%&" \$\$	** \$\$	% \$\$	%&" \$\$	
		%&" \$\$	** \$\$	% \$\$	%&" \$\$	
		%&" \$\$	** \$\$	% \$\$	%&" \$\$	&\$\$\$'
		%&" \$\$	** \$\$	% \$\$	%&" \$\$	

&\$\$\$%

%& +&

&\$\$\$

% --

&\$\$\$' (

% --

&\$\$\$&

*

&\$\$\$

&\$\$\$&

&\$\$\$

		%
	%&(+	, +
	%&	+
	%&	*
	&\$\$\$	%&\$\$

3 2002 11

&\$\$\$& % ,

&\$\$\$

&ž \$\$\$

)

&\$\$\$% %& ' %

&\$\$% %& ' %

(%& **%, \$

%& **%, \$

%& * &*

&\$\$% %& ' %

%& **%, \$)\$

%(" &\$

% \$" *\$

%\$

+

\$) -

--	--	--

.. \$ ' -

)		(%&+) +&\$+\$+LLL		
*		' &\$, &, +) %&&' LLL		

		%	#		
	(" \$\$	\$" &\$\$\$	%' \$\$	(" \$\$)
	% \$" *\$	*"' '\$\$	%' \$\$	% \$" *\$	
	%&" \$\$	\$" +\$\$\$	%' \$\$	%&" \$\$	
	%&" \$\$	\$")\$\$\$	%' \$\$	%&" \$\$	
	, " (\$	\$" (&\$\$	%' \$\$, " (\$	
	+" \$\$	\$" ')\$\$	%' \$\$	+" \$\$	

		%
	%&, \$\$" \$\$\$	- \$" \$\$\$
	% " \$\$	\$" -\$
	%&" \$\$	\$" *\$
	% \$" *\$	*"' '
	%&" \$\$	\$" +\$
	%&" \$\$	\$")\$
	, " (\$	\$" (&
	+" \$\$	\$" ')
	&Z \$\$\$" \$\$\$	%&" \$\$\$

4 2007 5

&\$\$+) %\$

			%
		, " (\$	\$" (&
		+" \$\$	\$" ')

	% " (\$	\$" ++
--	---------	--------

%			(%&+&) +&\$+\$+LLL			
&			' &\$, & +) %&&' LLL			

			%	#		
		, " (\$	\$" (&\$)	% \$\$, " (\$	&
		+ " \$\$	\$" ') \$\$	% \$\$	+ " \$\$	&\$\$(&\$)

		%
	%, % " (\$	-\$" ++
	% " \$\$	\$" - \$
	%&" \$\$	\$" * \$
	% \$" * \$	*")'
	%(" \$\$	\$" + \$
	%\$ " \$\$	\$") \$
	&Z \$\$\$ " \$\$	%\$ " \$\$

5 2007 5

&\$+\$) &%

&Z &&&" &&&'

&

&\$+\$ * '\$

%, %)

%ž &&&ž &&'

%ž' &+ž+++

- ()

%\$\$

, ()

%			' ' &* &*% +%(\$' &) \$LLL	%* ' & &\$&		
&			' ' %\$*% +&\$+& \$LLL	&(, \$&		

		%	#		
	%&&" &&&')") \$\$\$	- " ()	%ž%ž)" \$\$	
	%\$\$" \$\$\$\$	(") \$\$\$	- " ()	- ()" \$\$	

		%
	%ž, %ž" (\$\$\$, %* '- ' \$
	% " \$\$\$\$	\$", %\$\$
	%&" \$\$\$\$	\$") (\$\$
	% \$" * \$\$\$)", ++\$
	%(" \$\$\$\$	\$" *' \$\$
	%\$ " \$\$\$\$	\$" () \$\$
	%&&" &&&')") \$\$\$
	%\$\$" \$\$\$\$	(") \$\$\$
	žž &&&" &&&'	%\$\$" \$\$\$\$

* 2007 5

&\$\$+) &



				()) &+ (\$&		
,			' &%%&%% +, \$%\$* \$LLL	%(* \$)		
-			' %\$%\$%' +\$%\$* LLL	++, & - \$&		
%\$			' %\$%) % *) %& \$LLL	%& ' \$&		
%%			%\$%\$+% * (\$&&' %LLL	-%		
%&			' ' \$* &&% * + %\$' %LLL	% *% , &\$'		

			%	#		
		(*% , , -% &" \$+,)	\$" \$\$	\$	-	
		' &" ' ' ' ' ' (%" ()) \$	\$" \$\$	\$		
		' &" ' ' ' ' ' (%" ()) \$	\$" \$\$	\$		
		- " &' + + + , \$" (%) +	% \$ \$	- " &' + + + ,		
		- " &' + + + , \$" (%) +	% \$ \$	- " &' + + + ,		
		- " &' + + + , \$" (%) +	% \$ \$	- " &' + + + ,		
		- " &' + + + , \$" (%) +	% \$ \$	- " &' + + + ,		
		- " &' + + + , \$" (%) +	% \$ \$	- " &' + + + ,		
		* \$" \$ \$ \$ \$ \$ & & " + \$ \$ \$	% \$ \$	* \$" \$ \$ \$ \$ \$ & & "		
		(" (((((((\$" & \$ \$ \$ \$	% \$ \$	(" (((((((' ,		
	& " , , , , - %" ' \$ \$ \$ \$	% \$ \$	& " , , , , -			
	&&" &&&&&' %" \$ \$ \$ \$ \$	% \$ \$	&&" &&&&&'			

		%
	% (&" + - - - %	* - " (&" \$ \$ \$ \$ -
	% \$" * \$ \$ \$ \$ \$) " , + * - - - +
	% &&" &&&' \$ \$) ") \$ \$ \$ \$ \$ \$

	%"\$" \$\$\$\$\$\$	(") \$\$\$\$\$\$
	* ("%, , -%	&" , , , (----
	* \$" \$\$\$\$\$&	&" +\$\$\$\$\$\$\$
	(*'''''' (&" \$, (-----
	(('''''' (%--(----*
	&" , , , , -\$	%' \$\$\$\$\$\$
	&&" &&&&'	% \$\$\$\$\$\$\$\$
	%\$" \$\$\$\$\$\$	\$" ((-----,
	- " &' +++,	\$" (% +\$\$\$\$
	- " &' +++,	\$" (% +\$\$\$\$
	- " &' +++,	\$" (% +\$\$\$\$
	- " &' +++,	\$" (% +\$\$\$\$
	- " &' +++,	\$" (% +\$\$\$\$
	("(((((\$" &\$\$\$\$\$\$\$
	&z&&&" &&&' \$\$	%\$" \$\$\$\$\$\$

7 2007 7

&\$\$+ + *

+ &' &\$\$+ *%& &\$\$+
' %\$%- \$\$\$& (%&) + %\$z \$\$\$

2

1 1993 2

%σ-' & , %
%σ-& %& %σ+
-& %σ+, %σ-' % &\$
%σ-' (

' %

- ' ! ' (

* +

		%
	&Z \$\$\$	*"***+
	&Z \$\$\$	*"***+
	&Z \$\$\$	*"***+
	&Z \$\$\$	*"***+
	&Z \$\$\$	*"***+
	&Z \$\$\$	*"***+
	&Z \$\$\$	*"***+
	&Z \$\$\$	*"***+
	&Z \$\$\$	*"***+
	&Z \$\$\$	*"***+
	&Z \$\$\$	*"***+
	&Z \$\$\$	*"***+
	&Z \$\$\$	*"***+
	%Z \$\$\$
	%Z \$\$\$
	%Z \$\$\$
	%Z \$\$\$
	%Z \$\$\$
	%Z \$\$\$
	' \$Z \$\$\$	%\$\$" \$\$

2 1999

% -- %\$ %

			%
		&Z \$\$\$" \$\$	*"***+

		& z \$\$\$" \$\$	*"***+
		& z \$\$\$" \$\$	*"***+
		& z \$\$\$" \$\$	*"***+
		& z \$\$\$" \$\$	*"***+
		& z \$\$\$" \$\$	*"***+
		& z \$\$\$" \$\$	*"***+
		& z \$\$\$" \$\$	*"***+
		& z \$\$\$" \$\$	*"***+
		& z \$\$\$" \$\$	*"***+
		& z \$\$\$" \$\$	*"***+
		& z \$\$\$" \$\$	*"***+
		% z \$\$\$" \$\$! " ! ! !
		% z \$\$\$" \$\$! " ! ! !
		% z \$\$\$" \$\$! " ! ! !
		% z \$\$\$" \$\$! " ! ! !
		% z \$\$\$" \$\$! " ! ! !
		% z \$\$\$" \$\$! " ! ! !
		% z \$\$\$" \$\$! " ! ! !
		& z \$\$\$" \$\$	- ' ! ! !

			%
		& z \$\$\$	*"***+
		& z \$\$\$	*"***+
		& z \$\$\$	*"***+
		& z \$\$\$	*"***+
		& z \$\$\$	*"***+
		& z \$\$\$	*"***+
		& z \$\$\$	*"***+
		& z \$\$\$	*"***+
		& z \$\$\$	*"***+
		& z \$\$\$	*"***+
		& z \$\$\$	*"***+
		& z \$\$\$	*"***+
		% z \$\$\$! " ! ! !
		% z \$\$\$! " ! ! !

	%\$\$\$
	%\$\$\$
	%\$\$\$
	%\$\$\$
	' \$\$\$\$\$	%\$\$" \$\$

3 1999

210

%-- %\$ %
 ' &%\$ %--
 - &' %--
 (- %
 -- ''%

	\$" &\$	' - ", \$
	\$" &\$	%", \$
	\$" &\$	%", \$
	\$" &\$	%", \$
	\$" &\$	%", \$
	\$" &\$	%"" \$
	\$" &\$	%"" \$
	\$" &\$	%"" \$
	\$" &\$	%"" \$
	\$" &\$	"", \$
	\$" &\$	"", \$
	\$" &\$	"", \$
	\$" %\$	" - \$
	\$" %\$	" - \$
	\$" %\$	" - \$
	\$" %\$	" - \$
	\$" %\$	" - \$
	\$" %\$	" - \$
	\$" %\$	" - \$
	' "\$	&\$+" \$\$

5

% - ' &

% - ' !% -)		
% - * !% - -		
&\$\$\$!&\$\$'		% - -



!

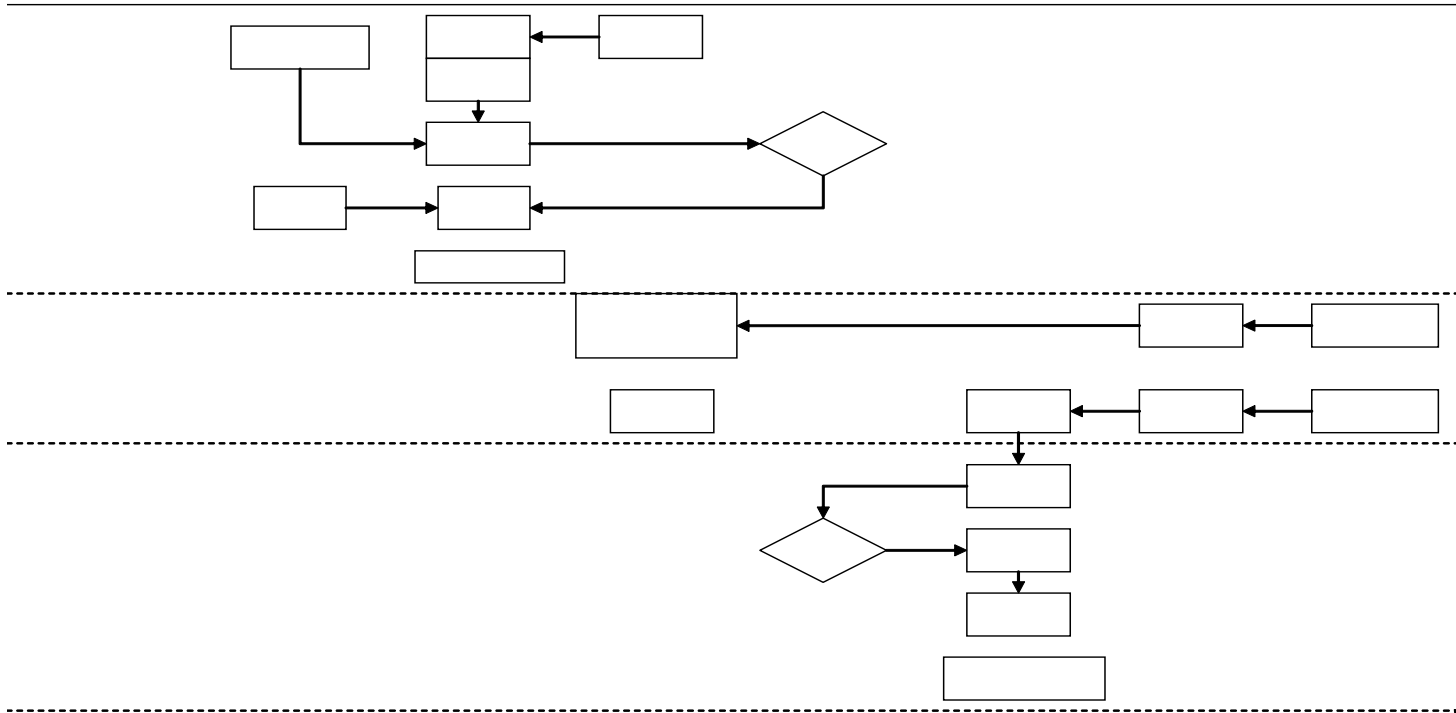

* - " (&*%

1

)%

2

3

4

5

' %\$\$* -- \$%%\$&\$%) \$\$\$%\$%
' %\$%\$- *' %% %%%

		%
	ž-(&"\$	*-"(&\$
), +" +\$)", ++\$
))\$" \$\$)") \$\$\$

	() \$" \$\$	(") \$\$\$
	& , " ,) +) \$" \$\$	& , , ,) &+) \$\$\$

--")%

\$")%

H@7D

2

H@7D

H@7D

H@7D

--")%

3

&\$\$+) %*

--")% +))ž' \$,

&\$\$*

'!&(&

+) -ž%\$ "%%

&\$\$* %\$ %

&\$\$* +

' %

&\$\$+ + '

&\$\$+

* ' \$

*% ž&\$,

4

H@7D

&\$\$+ %&

(

1 1999

&\$\$+ * %t
8N\$+\$&*%\$&(<

--	--	--	--

% %ž() &ž) &&" , '

% %ž) * &ž) (- " %%

% (ž*) - ž(' \$" %%

&\$\$, %& ' % &\$\$* %& ' % &\$\$+ %& ' %
&\$\$, %& ' % &\$\$* &\$\$+ &\$\$,

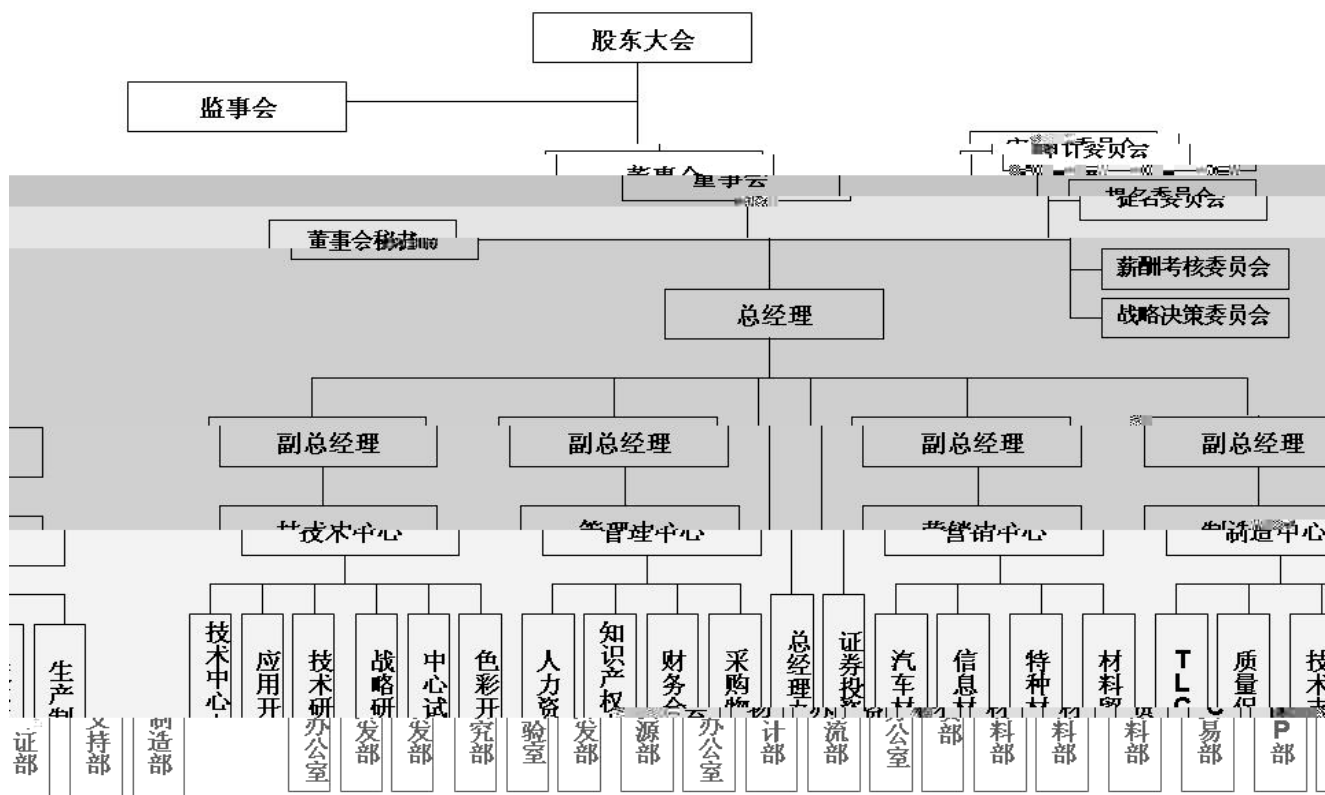

1

2

3

4

5

6

7

8

9

10

11

12

13

14

15

16

17 TLCP

H@7D

18

19

20

1

&\$\$' * %*

&\$\$+ , '

' %\$&&- \$\$%&) &(+- &\$\$' + %\$)) ,

2 —

%

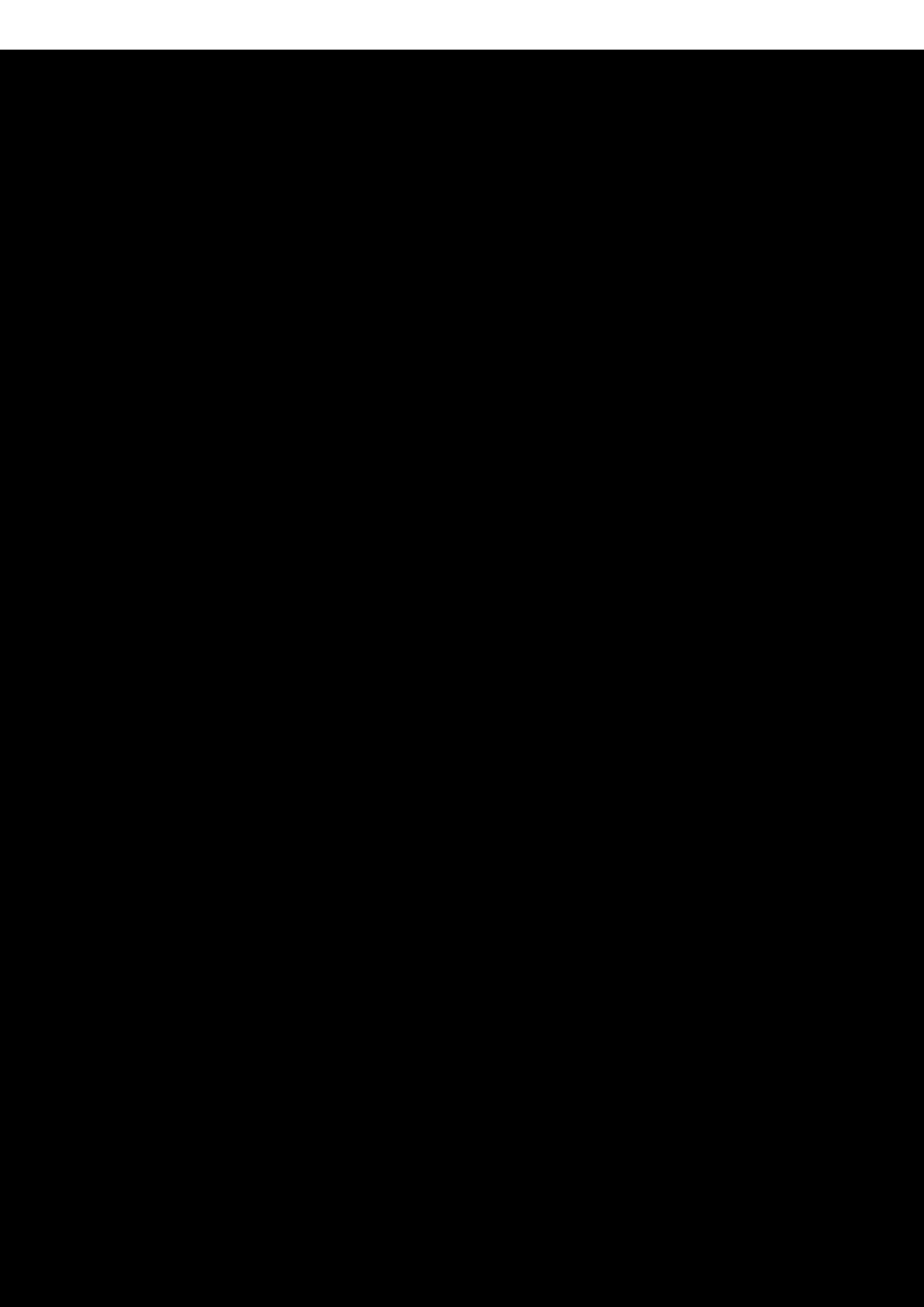

&\$\$+

%&)

' \$\$" \$(

%%) (% ' \$\$

		%
	+, " \$\$	' " \$\$
	, ' ' "%	' &" \$)
	%%&)	*" &\$
	() \$" \$\$	%"' %
	+++)",	&" - \$
	' \$\$" \$(%%) (
	& * "\$" \$\$	%\$" \$\$

&

&\$\$ (' &

&\$\$ (

(' \$\$

%%) (%

&\$\$ (' &

&\$\$) %&

&\$\$) %&

- + \$" %&

' + "' %&

- Ê

&\$\$, &\$\$- % *

	&\$\$- * '\$ #&\$\$- % *	&\$\$, %& ' % #&\$\$,
)ž\$')"(+)ž\$' &" * +
	&ž(%(" * ,	&ž(%+"%%
	%&" &&) * - " -)
	! &' ((! % " \$*

3 —

&\$\$, * %& %&)
 %&) &) &\$" \$\$\$%
 ' %&(\$+\$\$\$)' * , ,) ' ()
 %& % ' \$

&\$\$- * '\$

	%
	&\$" \$\$
	&\$" \$\$
	&\$" \$\$
	&\$" \$\$
	&\$" \$\$
	%&\$" \$\$

&\$\$, &\$\$- % *

	&\$\$- * '\$ #&\$\$- % *	&\$\$, %& ' % #&\$\$,
	&&&" &'	&ž" \$\$
	%&&" %+	%&)" \$\$
	\$	\$
	! %&" , '	\$

		%				
		*-" (&\$			' %\$%\$% *) '\$ \$*' LLL	%\$ ' ' '\$%
)", ++\$			' %\$%\$% *(%\$%)' LLL	%\$ ' ' '\$%
)") \$\$\$			' ' &* & *% +% '\$' &) \$\$\$\$	% ' &
		(") \$\$\$			' '\$%\$*% +&\$+& \$\$\$\$	&(, &
		&" , , ,)			' %\$%\$%\$% ** \$ - %&\$\$\$\$, , \$ ' - (\$&
		&" +\$\$\$			' %\$%\$%\$% ' +%&\$* LLL	++ , & - \$&
		&" \$,) \$			' & %\$%\$%\$% * + \$* & %&\$\$\$\$) \$ \$ -
		% --) \$			' %\$%\$% , % + \$* %&) & \$\$\$	&\$ \$, * \$&
		% ' \$\$\$			%\$%\$%\$% + % * (\$&& ' %& \$\$\$	- %
		%' \$\$\$\$			' '\$* & %\$% * +% '\$' %& \$\$\$	% *% , & \$'
		\$" () \$ \$			' & %\$%\$%\$% + & %\$%\$%\$\$\$\$	%&
		\$" (% +) %\$, & (% + (%\$%) (LLL	%&* * \$&
		\$" (% +			' & \$%\$%) % + ' %\$%\$%\$% \$\$\$	% - + %) \$%
		\$" (% +			' %\$&&- % + & %&&- % \$\$\$	&
		\$" (% +) ' & & %\$% + '\$+% ' LLL	()) & +
		\$" (% +			(\$&	
		\$" (% +			' & %\$%\$%\$% + , \$%\$* \$\$\$\$	% (* \$)
		\$" & \$\$\$			' %\$%\$%) % *) %& \$\$\$\$	%&& ' \$&
		%\$ \$ " \$ \$!	!	!	!

%

' *

&

%&

,

&) %

*

&\$\$

&\$\$* &\$\$+ &\$\$, &\$\$- *

% * &+(&\$* &)) &\$\$- * ' \$

1

		%
) +	&&" ')
	%)) &" - (
	&	%\$" - ,
	')	% " +'
	&))	%\$"\$ \$\$

2

		%
)	%' - *

	&(- "(%
	' '	%&" - (
	&*	%\$" &\$
	%+	*)" (-
	&))	%\$\$" \$\$

3

		%
' \$	%&-) \$")-
' \$-(\$	-,	' , " ('
(\$-)\$	&%	, " &(
)\$	+	&" +)
	&))	%\$\$" \$\$

\$\$\$\$% - (-

1

&\$\$+ %& ,)%

&\$\$, % %\$

&\$\$')*

% %

#



56G

(

DD

D7

D7#56G

D7#D6H

D7#D9H

!

- *

%t

D7#56G

56G

(

D7#56G

%

1

(% & ') *

=H

D9 DD DJ7 DG 56G

D7 D5 D9H D6H DDC DCA
DDG @7D

D7#56G 56G
D7#D5

%

&

'

DD

(

)

	%\$\$ &\$\$-' \$\$
	%#/\$

1

2

&\$\$+

% % - + % - -

& &\$\$\$ + &+

&\$\$\$

' &\$\$\$ - %)

\$* '\$ \$&/%& DD

\$* '\$ \$%\$% D7
\$* '\$ \$&/%& 56G

(&\$\$) %& &
&\$\$)

) &\$\$+ % &'

&\$\$+

DD D9 56G DG DJ7

* &\$\$+ (&

+ &\$\$, (

1

&\$)\$)\$
%\$% %
&' _[%\$% *%-, %
&\$ +\$)\$-*\$_[&\$\$\$ %\$) _[&\$\$\$)
%\$ _[

%%
, %
&\$ -\$ &\$\$\$)

	+(")%	% "\$%	(, %	("(%	&" *%	\$((%	\$" ' %
	, \$((%	, "\$%	(") %	("' %	&" &%	\$" ' %	\$" ' %

>8DckYf E(&\$\$* XUHU

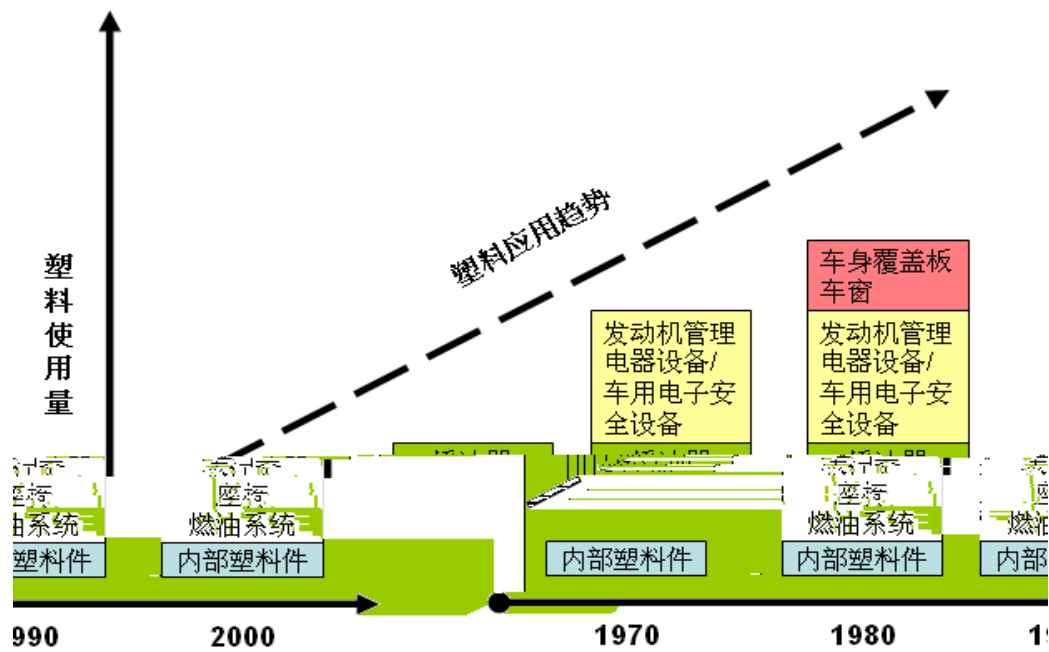

2

%

&

DD 56G

56G

D7#56G

DD

,

(

)

*

+

3

+%-,%

%\$%-%%

56G

%

%
&\$\$)

5&

&&\$_
% %

&(" *%

&

+ž' %\$" %+

)" (%

C=75

&\$\$+

)ž' \$(" & *"%% \$\$\$,
 ' " +\$%

Alj Y \$\$\$)! &\$%\$ \$\$\$)
 ' & &\$%\$ ' - +''

%
 - ' (")% \$\$\$,
)" &\$% \$\$\$,
 % " &) % \$\$\$,
 %\$

		\$\$\$,	%			\$\$\$,	%
%		%ž) ** ž* &-	! \$"' \$	*		' ž &&\$ž (+)	, " &\$
&		- ž' ()ž%\$%)" &\$	+		&ž) *, ž- +,	!%(" , \$
'		, ž+\$)ž&' -	!% "' \$,		&ž) (%ž* ((!%&' \$\$
(*ž\$(\$ž), &	! &',	-		&ž' %(ž**&	&' +\$
)		' ž, \$*ž*, &	! *", \$	%\$		%ž+-\$ž' \$%	+ " , \$

C=75

%)%

\$\$\$,

\$\$\$,

)--" \$,

*\$- " , ,

\$\$\$-

%" &&% %+" *-%

\$\$\$-

&

%- \$

&\$\$* ; 8D %- \$

\$" *)% &\$\$+ %' +% &\$\$* % - \$

% % % *

&" *(

.

% (") _ [

, &") _ [

&\$\$,

* + ' " ++

+&" % \$ % &\$\$-

+ ' " + * % &\$ % \$

(

— —

&\$\$- %

-)")'

&- " () %

(" &%

)



%

5

6

7

&



,

3

%

&\$\$,

&\$\$-

&

1

2

=GC#HG %* - (-

3

1

1

&&")%% &\$%\$
&\$%\$)ž) \$\$ (\$ #
; 8D

)\$%

)\$%

&\$-\$ %

2

+\$%

3

2

1

D7

2

1

) \$\$	& \$\$,	
65G	D5 56G) -	- %&	
65M/F	D7#56G 56G D7 DAA5		% ((, &	
8CK	DD 56G D7#56G D7		%&+) +)	
8I DCBH	D5 DCA		&* &	' %	
G56=7	DD 56G D7#56G	& \$\$+	% *	(\$&	
		%&			
		; 9			

65G 65M/F 8I DCBH

65G9@@ 65G G<9@@

DD 8CK
DD

DD G56=7

2

	DD 56G D5 DJ7 D9 D7#56G <=DG	&\$\$(DD	&\$\$+ ')ž\$\$\$\$)" *	
	DD	DD DD	&\$\$+ &ž\$\$\$\$ ' " ,	
	56G D7#56G	C5#=H 56G D7#56G	&\$\$+ %ž\$\$\$\$ &	
	DD 56G <=DG D5 D6H	=H DD 56G	&\$\$+ %ž\$\$\$\$ %')	
	DD 56G D7#56G D5	D5 DD	&\$\$+ %ž\$\$\$\$ %'	

	DD	DD	\$\$\$+ &\$z\$\$\$ &" *	
	DD 56G D7#56G D5 H@7D D7#D6H	DD 56G D7#56G D5 !	\$\$\$, &%z++- (" &)	

\$\$\$*
 &(")%% *"- , % \$\$\$,
 & " \$) %
 \$\$\$* \$\$\$+
 56G D7#56G
 DD
 \$\$\$+

1

&\$\$)

-\$%

&)

!

5

!

2

%

%†

- *

&\$\$+

&

,

!

&\$

(

3

=GC -\$\$% EG -\$\$\$ J85 *"% =GC#HG %*(-

&\$\$,

)

4

9FD

5

(\$\$\$' \$\$\$+ %
 \$\$\$+
 \$\$\$*
 &(")%% *"-, % \$\$\$,
 & " \$)% \$\$\$* \$\$\$+ DD
 56G D7#56G

6

KHC

7

 \$\$\$+ %\$ G56=7
G56=7 DDMtadci bX G56=7) \$\$ G56=7

8

\$\$\$,
 \$\$\$-



DD

56G

D7#56G

56G 56G <=DG FC<G
&\$\$' I @ D7#56G FC<G
I @ &\$\$* FC<G I @

1

	DD	DD
		DD
	DD	

	DD	
	DD DD	
56G	56G	
	56G	
	56G	
	56G	
	56G	
	56G	
	D7#56G	
	D5#56G	
	D7#D6H	
	D7#D9H	

2

	' \$\$\$	
!	5*@	
	; @	

	A5N85&	
	EE	

56G

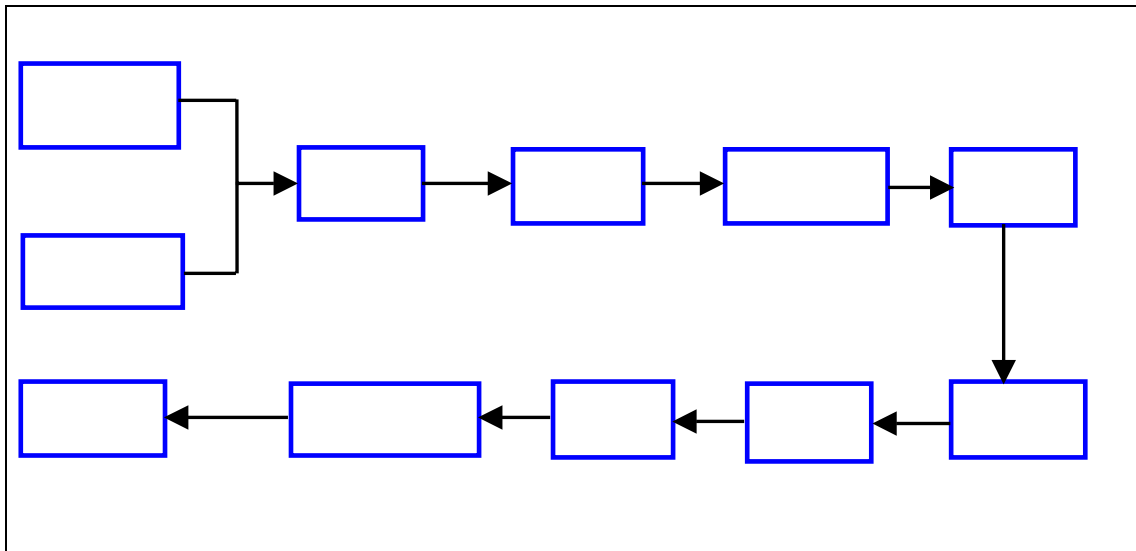

%			
&			
,			
(
)			
*			
+			

--	--	--	--

1

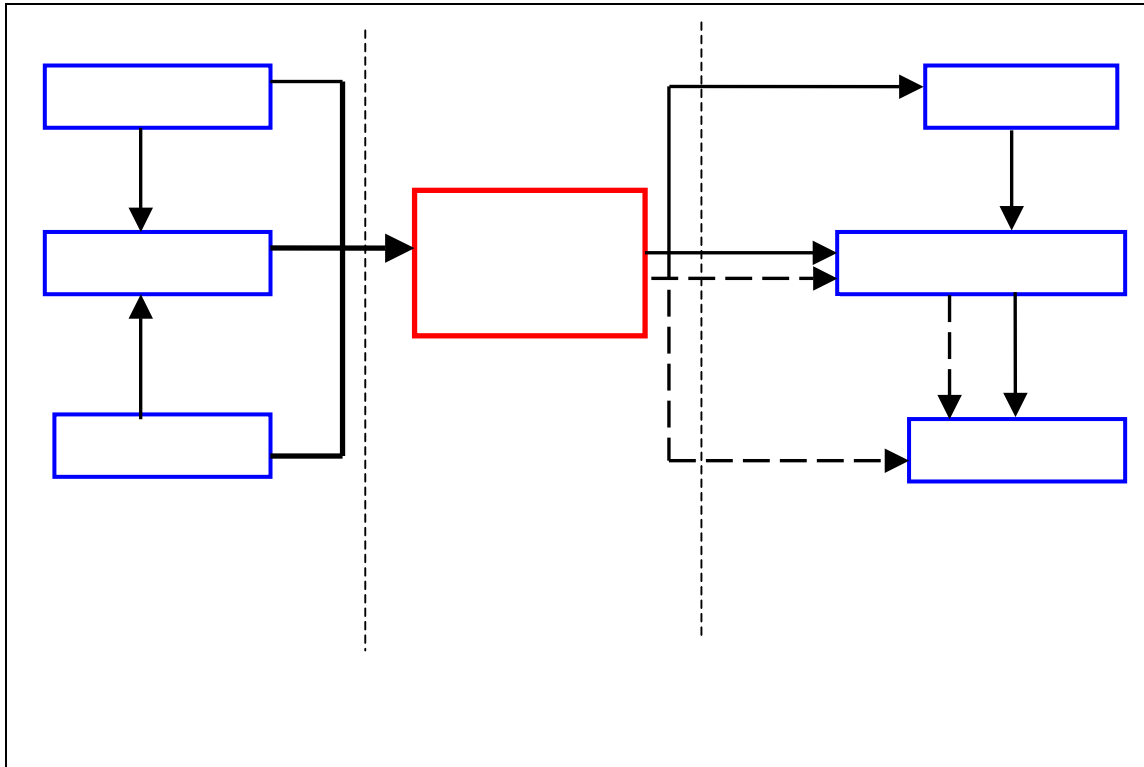

2

%

' —(

&

9FD

,

5

6

3

&\$\$+ %\$

G56=7

G56=7 DDWtadci bX

G56=7 DD

G56=7

G56=7

&\$\$,

G56=7

&\$\$- + &\$ G56=7 &\$\$-

&\$\$ +

4

1

5

=GC - \$\$\$

EG

- \$\$\$

J85 95E:

=5H &\$\$&

=GC#HG %* - (- &\$\$&

&\$\$* & *

=bhYfhY_ 5i hcach]j Y GmghYag

7Yfh] Z] W]h] cb

=5G7

=GC#HG %* - (- &\$\$&

=GC#HG %* - (-

5

&)

6



7

2

5

6

%\$

7

5

-

A

%

5

6

7

8

&

5

&)

%	86) 65	KG?! A(8) \$! 5	DD#9D8A! H8&) B5H F5@
&	86) 65	KG?! A(8) \$! 5	7 ' &&H) 5 &B(
'	86) 65	KG?! A(8) \$! 5	7 ' &&H) 5 ' H
(86) 65	KG?! A(8) *! 5	6) %&&H 5(
)	86) 65	KG?! A(8) *! 5	6) %&&H 5
*	86) 65	KG?! A(8) *! 5	6) %&&H 5 &B(
+	86) 65	KG?! A(8) *! 5	6) %&&H 5 +M
,	86) 65	KG?! A(8) *! 5	6) %&&H 5 ' H

-	86) 65	KG?! A(8* , ! 5	7*) (\$@ (<L! % 7C@CF M&+%@
%\$	86) 65	KG?! A(8*((! 5	7(%&(H
%%	86) 65	KG?! A(8*) % 5&	7(&&%H %
%&	86) 65	KG?! A(8**)! 5	8%&& %)
%	86) 65	KG?! A(8**+! 5	D5*A(\$! 6@57?
%{	86) 65	KG?! A(8*+ \$! 5	7(&&%H
%}	86) 65	KG?! A(8* - +! 5&	7{ %& \$! HFK
%*	86) 65	KG?! A(8+%(! 5&	6) (' ' H
%+	86) 65	KG?! A(8+ ' & 5%	5(&& ; ' \$
%	86) 65	KG?! A(8+*)! 5	7*) (\$@ (<L! %
%	86) 65	KG?! A(8+++! 5&	7*) (\$@) 5
&\$	86) 65	KG?! A(8+- % 5%	76& (\$<
&%	86) 65	KG?! A(8 , *(! 5	56G(' ' \$
&&	86) 65	KG?! A(8 , +! 5%	7 ') %H %D
&'	86) 65	KG?! A(8 , +! 5&	7 ') %H
&(<	86) 65	KG?! A(8 , +*! 5&	56G(' ' \$5
&)	86) 65	KG?! A(8 - ' *! 5%	6) (' ! ; ' \$ B5H F5@

6

!

5

(

5

)

&\$\$*

&\$\$,

%&%/+ " , *

&\$\$*

(\$%)

,

%

	&\$\$- % *	&\$\$,	&\$\$+	&\$\$*
	+ ' % %\$	%&%/+ " , *	%&((&"))	, +&" %

\$,
 DD DDŽ9D8A! H&) #7 ' &&H) 5
 6 ! 5

!

!

&\$\$* &\$\$+ % !
 5

!

&\$\$* &\$\$, &ž\$- + " *'
 +- %
 ' %

	&\$\$- % *	&\$\$,	&\$\$+	&\$\$*
	, \$ " (%	&ž\$- + " *'	&ž) & " , %	%ž%' " - *

1

				#
&\$\$*	&ž%&	%ž, +\$	%ž-' -	%\$\$" (%%
&\$\$+	& ž),	&ž, &\$	& ž), (%\$' "') %

&\$\$,	((ž' &*	')ž(&\$	&ž/++-	*% (- %
&\$\$- % *	&ž, &\$	% ž&)	% ž* - \$	+)" \$, %

' *) &(

+ž\$\$\$\$ #

&\$\$* &\$\$+

%\$\$\$%

&\$\$,

*

&\$\$-

'

2

				%
	&\$\$- % *	+ž\$ '\$' \$\$	*ž, , ** , *	- + - *
	&\$\$,	%ž\$ - ' " \$\$	%ž' \$- " -'	%\$\$% - *
	&\$\$+	%ž%\$** &'	%ž, ' ** &-	- + **
	&\$\$*	+ž&(' % - *	+ž%(' + " -'	- , " +\$
56G	&\$\$- % *	' ž' ' (" \$\$	' ž%*" (%	-)") +
	&\$\$,)ž, &)" \$\$)ž- &+" %+	%\$\$% +)
	&\$\$+	*ž%(' , ") (*ž\$+"**))	- , " , '
	&\$\$*	(ž' , (" , %	(ž' & " +,	- , " +&
	&\$\$- % *	%ž, +(" \$\$	%ž, ')") \$	- + -)
	&\$\$,	' ž&*" \$\$	' ž&- %* \$	%\$\$% (\$
	&\$\$+	' ž (&- " , %	' ž' (+ " &\$	- +) -
	&\$\$*	%ž- (\$' ')	%ž, +(" ('	- ** * \$
	&\$\$- % *	%ž() &' \$\$	%ž((% \$%\$	--" &(
	&\$\$,	%ž*%)" \$\$	%ž) , - " ' %	- , " (%
	&\$\$+	%ž- \$\$" %	%ž- \$\$" **	%\$\$" \$'
	&\$\$*	' ž' +&' %+	' ž' * (" &%	-- +*

3

' %

	&\$\$- % *	&\$\$,	&\$\$+	&\$\$*
--	------------	--------	--------	--------

		%		%		%		%
	+ž+-+"\$)	'-"')	%(ž', (" &%	'-")+	%(ž+%&', -	'-"*+	, ž*+)" +&	' "' +-
56G)ž(&)"\$)	&+"",	%\$ž)-%*)	&-"%	%ž(("\$ -,	'\$", *	+ž*("\$ (,	&-" +*
	(ž')" &\$	&%', ,	, ž&+*" &+	&&" ++	, ž,) + -)	&' ", -)ž& -" +(&\$" *%

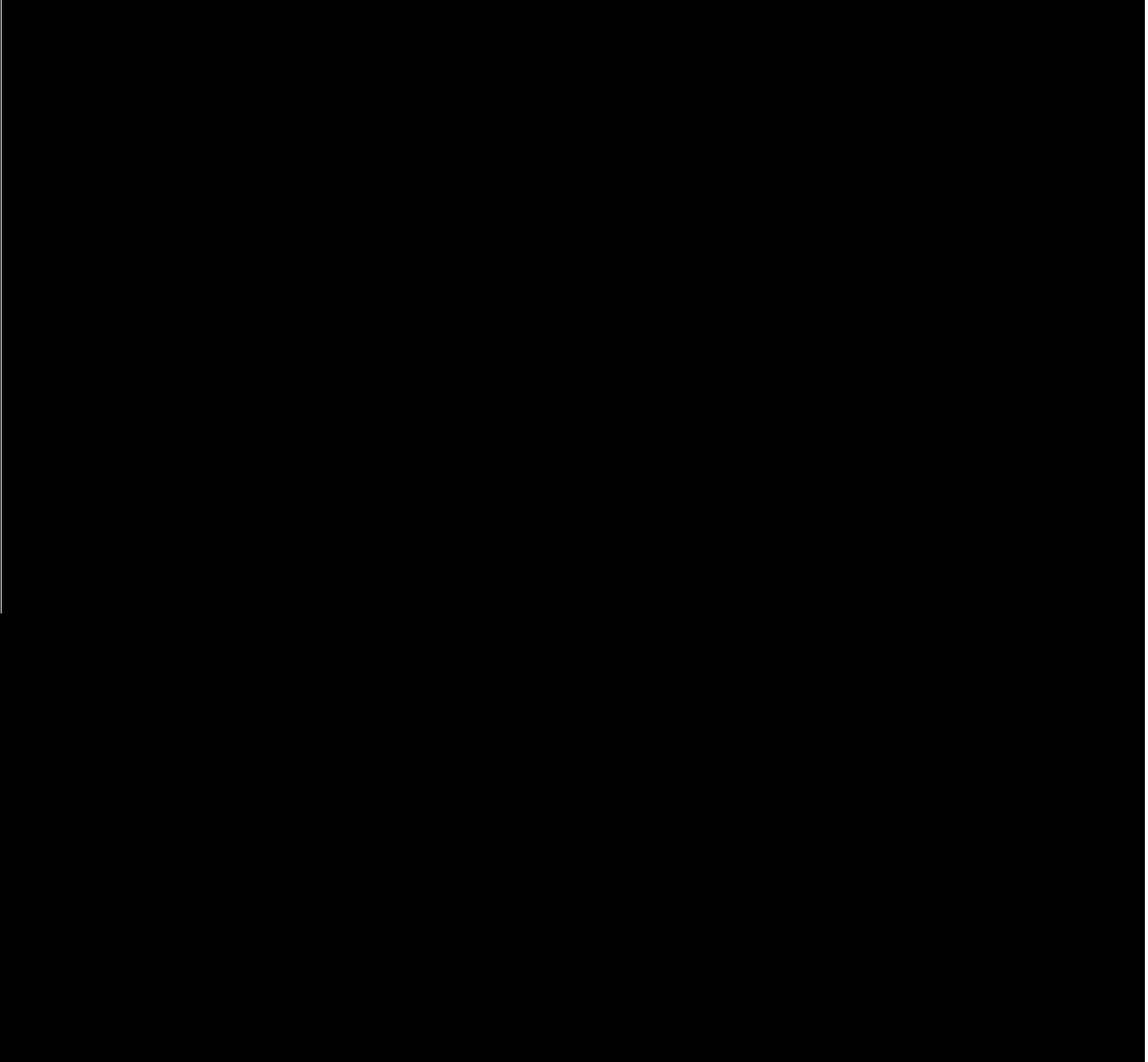

\$\$\$- % *	DD	(ž(-+ "\$ \$)ž*- ' ž), %	' ' " + ' %
	56G	(ž&') " ' *	(ž%, ž' *%	' % ++%
	D7	%ž(-) - " * &	%ž' +) ž(, (%(" +\$%
		%ž* - &') ,	%ž& &) +ž (&*	, \$" &\$%

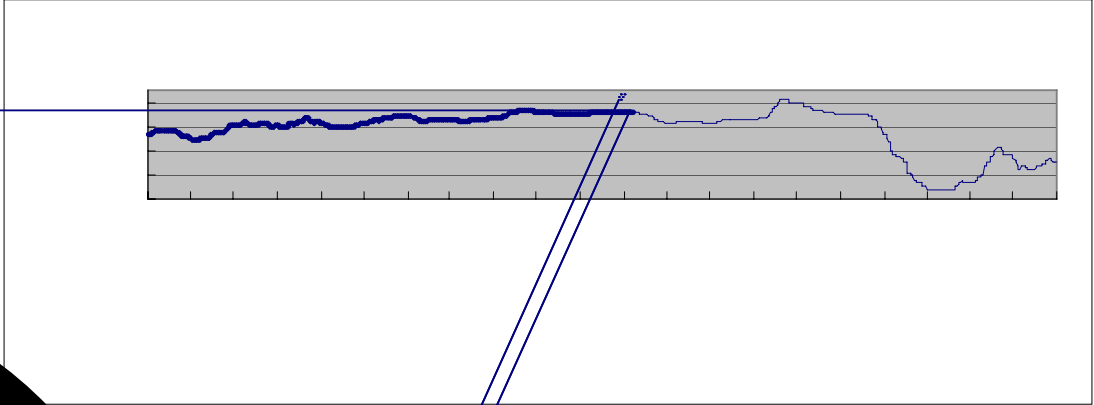

5

6

7

&\$\$*

%) (# &\$\$, %' *(# *" (- %

8

&\$\$-

9

4

&\$\$- % *	%		&ž\$\$\$") %	%(" (+%
	&		%ž), \$" - %	%8(" ' %
	'		, (&"' *	*" \$- %
	(G? 9B9F; M7C' ž @HB) - "*" %\$	("' %8%
)		(, +)"'	' ")' %
)ž) \$+" (%	' - ", ' %
&\$\$,	%)ž' &)" *	% " (- %
	&		&ž*' , " &+	- " *) %
	'		&ž\$(&" +*	+ " (, %
	(%ž) \$) " (') ") %8%
)		%ž' %9 " , '	(" , &8%
			%&ž, &+" -'	(* -) %
&\$\$+	%		' ž\$(+", \$	- " - + %

	&		&Z+(+,)	, " -- %
	,		&Z*+% (%	, " +(%
	(&Z%(&")&	+ " \$%%
)		%Z* ' , " ,) " ' *%
			%&Z&(, "%*	' , ") \$%
&\$\$*	%		&Z+' (" --	%&"' - %
	&		&Z(% " +%	%\$ " - *%
	,		%Z) * &" %+	+ " \$, %
	(%Z(() " - &	* ")) %
)		%Z\$\$* " %\$	(") *%
			- Z%*, " , -	(%) (%

' %

) \$%

) %

5

		%		%
&\$\$- % *	, " , +	\$" \$+	&(, "%\$	%' , *
&\$\$,	%)" \$\$	\$" \$)	(&- "%	%' (,
&\$\$+	' " " &(\$" %%	(\$* " \$	%' ' \$
&\$\$*	' &" %%	\$" %)	' %\$ " - +	%' (\$

1





&\$\$+ \$%\$ +\$

6

&\$\$- , (



' % \$* &\$\$- \$\$\$\$\$)' &
) , *ž-) (' ' *

&ž, , \$

&

%

A

 普利特	%	' \$&& *+	* ** *	&\$\$' & &% —&\$% & &\$	
 普利特	%&	(+, % %&	** * **	&\$\$, * + —&\$% * *	

B

-\$++ ,

&\$\$* %& &

&\$%* %& &+

&\$\$- *

%)

&

&\$\$- * ' \$

%&	D6H	N&&\$\$(%\$\$%&, \$*"	&\$\$("\$\$("%)	&\$		
%		N&&\$\$(%\$\$%&, \$+" &	&\$\$("\$\$("%)	&\$		
%{		N&&\$\$(%\$\$%&+*'" (&\$\$)" %&" &%	&\$		
%)	! !	N&&\$\$(%\$\$%&, ' (+",	&\$\$)" \$+" &-	&\$		
%*		N&&\$\$(%\$\$%&, ' ' - "'	&\$\$)" \$+" &-	&\$		
%&	D6H	N&&\$\$(%\$\$%&, \$(" -	&\$\$("\$\$("%)	&\$		
%		N&&\$\$(%\$\$%&, \$(" +)	&\$\$("\$\$("%)	&\$		h , †

-	! !	\$\$\$) "\$*" %	\$\$\$) %\$\$\$&*+)-",	
%\$		\$\$\$) "\$*" %	\$\$\$) %\$\$\$&*+*\$" \$	
%%		\$\$\$) "\$*" %	\$\$\$) %\$\$\$&*+*&" L	
%&		\$\$\$) "\$+" &-	\$\$\$) %\$\$\$&, ' ', "-	
%		\$\$\$) "\$+" &-	\$\$\$) %\$\$\$&, ' (" *	
%{	! !	\$\$\$) "\$+" &-	\$\$\$) %\$\$\$&, ' (*"'	
%}	! !	\$\$\$) "\$+" &-	\$\$\$) %\$\$\$&, ' (, "&	
%*	#	\$\$\$*" "' %	\$\$\$*%\$\$\$&)' (")	
%+	#	\$\$\$*" "' %	\$\$\$*%\$\$\$&)' (% L	
%	*	\$\$\$*" +" %%	\$\$\$*%\$\$\$&, &&" *	
&-	*	\$\$\$*" +" %%	\$\$\$*%\$\$\$&, & " \$	
&\$	D5**	\$\$\$*" +" %%	\$\$\$*%\$\$\$&, &% %	
&%	# ! !	\$\$\$*" +" %	\$\$\$*%\$\$\$&, -', " L	
&&	#	\$\$\$*" +" %	\$\$\$*%\$\$\$&, - (" +	
&'	#	\$\$\$*" +" %	\$\$\$*%\$\$\$&, -' -" (
&{		\$\$\$*" \$ " &	\$\$\$*%\$\$\$&)* (% -	
&}	D7#56G	\$\$\$*" %\$ &)	\$\$\$*%\$\$\$&)* " (
&*		\$\$\$*" %% &%	\$\$\$*%\$\$\$&)* (" \$	
&+	*	\$\$\$*" %% &%	\$\$\$*%\$\$\$&)))-" L	
&	D5*	\$\$\$*" %% &%	\$\$\$*%\$\$\$&))*" L	
&-	#	\$\$\$*" %% &%	\$\$\$*%\$\$\$&))*\$" &	
' \$	56G	\$\$\$*" %% &%	\$\$\$*%\$\$\$&))*" *	
' %		\$\$\$*" %% &%	\$\$\$*%\$\$\$&))*")	
' &	# !	\$\$\$*" %&" \$+	\$\$\$*%\$\$\$&)&(%'	
' .	#	\$\$\$*" %&" ' \$	\$\$\$*%\$\$\$&)(, , (*")	
' (D7#56G	\$\$\$*" %&" ' \$	\$\$\$*%\$\$\$&)(, , (" (
')	56G	\$\$\$*" %&" ' \$	\$\$\$*%\$\$\$&)(, , (-"-	
' *		\$\$\$*" %&" ' \$	\$\$\$*%\$\$\$&)(, , (+ " L	

' +	#	&\$\$+"\$&" %	&\$\$+%\$\$' +) (% %	
' ,	#	&\$\$+"\$&" %	&\$\$+%\$\$' +) (& " *	
' -	! !	&\$\$+"\$ " %	&\$\$+%\$\$' , % % *	
(\$! !	&\$\$+"\$ " %	&\$\$+%\$\$' , % &" \$	
(%	D7#56G	&\$\$+"\$*" &&	&\$\$+%\$\$' (&) &" *	
(&	D7#D6H	&\$\$+"%&" &)	&\$\$+%\$\$'+&- %&" &	
('		&\$\$+"%&" &)	&\$\$+%\$\$'+&- %&" +	
((&\$\$+"%&" &)	&\$\$+%\$\$'+&- % " %	
()		&\$\$+"%&" &)	&\$\$+%\$\$'+&- %/" " *	
(*	D6H	&\$\$+"%&" &)	&\$\$+%\$\$'+&- %/" \$	
(+	D6H	&\$\$+"%&" &)	&\$\$+%\$\$'+&- %/")	
(,		&\$\$+"%&" &)	&\$\$+%\$\$'+&- %/" L	
(-		&\$\$+"%&" &)	&\$\$+%\$\$'+&- %/" (
)\$		&\$\$+"%&" &)	&\$\$+%\$\$'+&- %/" -	
)%		&\$\$+"%&" &)	&\$\$+%\$\$'+&- &\$" %	
)&		&\$\$+"%&" &)	&\$\$+%\$\$'+&- &%" *	
)'		&\$\$+"%&" &)	&\$\$+%\$\$'+&- &&" \$	
)(D6H#56G	&\$\$+"%&" &)	&\$\$+%\$\$'+&- &")	
))	D7#56G	&\$\$+"%&" &)	&\$\$+%\$\$'+&-)/" %	
)*		&\$\$+"%&" &)	&\$\$+%\$\$'+&-))) " *	
)+		&\$\$+"%&" &)	&\$\$+%\$\$'+&-)) " \$	
),	D5**	&\$\$, ") "' \$	&\$\$, %\$\$' , ' %/" -	
)-	*	&\$\$, "\$+" &)	&\$\$, %\$\$'(%\$\$&" L	
*\$	*	&\$\$, "\$+" &)	&\$\$, %\$\$'(%\$\$'(" -	
*%		&\$\$, "%&' &%)	&\$\$, %\$\$' %&" L	
*&	# ! !	&\$\$, "%&' &%)	&\$\$, %\$\$' %&" (

&\$\$, "%@" &%	% " -
&\$\$, "%@" &%	% "'
&\$\$, "%@" &%	&\$" *
&\$\$, "%@" &%	&%" \$
&\$\$, "%@" &%	&&")
&\$\$, "%@" &%	&' " L
&\$\$, "%@" &%	&(" (
&\$\$, "%@" &%	&) " -
&\$\$, "%@" &%	&* "'
&\$\$, "%@" &%	&+ " ,
&\$\$, "%@" &%	&- " +



%†

- *

	&\$\$- % *	&\$\$,	&\$\$+	&\$\$*
	(%\$",)	, * &") (, \$**''	(*)" &&
	% ž, % " \$+	' * ž') (" \$%	' +ž\$+- " \$(&) ž * +%) *
%	&" \$+	&"' +	&" %	% , %

&\$\$* ' % &\$\$,
' - + " ' & ,) " (\$%

56G DD D7#56G

1 ABS /

56G

56G

56G

56G

56G

56G

2 PC /

D7#56G

&\$\$\$

D7#56G

+

D7#56G

D7#56G

D7#56G

3 PP

/

DD

%

,

DD

DD

&

()

4



) DD
D7
— — 56G

% DD

DD

&

' 56G D7#56G

(

) H@7D

%

&

9FD

,

&\$\$+ +

&\$\$- ' .

D9H

&\$\$* (
&\$\$* -	D7#56G	
&\$\$* %\$		
&\$\$* %&	&\$\$* D7#56G	
&\$\$* %&	&\$	
&\$\$+ -		
&\$\$+ -		
&\$\$,)		
&\$\$, *	&\$\$+ O 56G (' '\$ (' '\$5 '())\$]	
&\$\$, -		
&\$\$, -		
&\$\$, %&	&\$\$,	
&\$\$, %&	&\$\$, 56G (' '\$ D7#56G	
&\$\$, %& &)	; F&\$\$, '%\$\$--+	
&\$\$, %&	&\$\$, 56G	
&\$\$- *	&\$\$,	

=GC - \$\$\$ &\$\$\$	G G	7B\$(# \$' -# -')	
EG - \$\$\$ %-,	G G	7B\$(# \$' -# -' *	
J85 **% %-,	G G	?65! NE! 5 \$\$\$('! -)	
=GC#HG %* - (- &\$\$\$&	=5G7	&\$\$*! \$\$\$&	

%

5DED

&

: A95

E: 8

GD7

AG5

,

(

-%

&\$\$,)

)

(

*

%\$%

'

&\$\$+

=GC#=97 %+\$&) &\$\$)

+

(\$

%





ž-(&"\$

-"(&%

&\$\$+ %& ,

)" , , +%

)")\$%

&\$\$+ %& ,

%

&)%

.

(

3 1

1

' %

(&' \$,) ,, " ,) - ' ") \$

2

1

5 &\$\$)) &(

86% + (\$) \$\$\$

&\$\$)

) &(&\$\$*) &(

6 &\$\$* (&

86% + (\$ * % \$\$\$

&\$\$*

(' &\$\$+ ' &

7 \$\$\$+ (&*
86&/% \$+\$&% \$\$\$+
(&* \$\$\$, * &*

\$\$\$+ %&
%&

8 \$\$\$+ %& %&
86&/% \$+%&+(\$ \$\$\$+
%& %& \$\$\$, + &\$

9 \$\$\$, * %&
86&/% \$, \$(* & \$\$\$,
* %& \$\$\$- * %&

: \$\$\$, + %&
86&/% \$, \$*%&\$\$\$ \$\$\$,
+ &' \$\$\$- + &'

2
\$\$\$+ %\$ ' \$

5

N@\$' %& \$+*)" (

7\$-? % # ,

H@7D H@7D

6

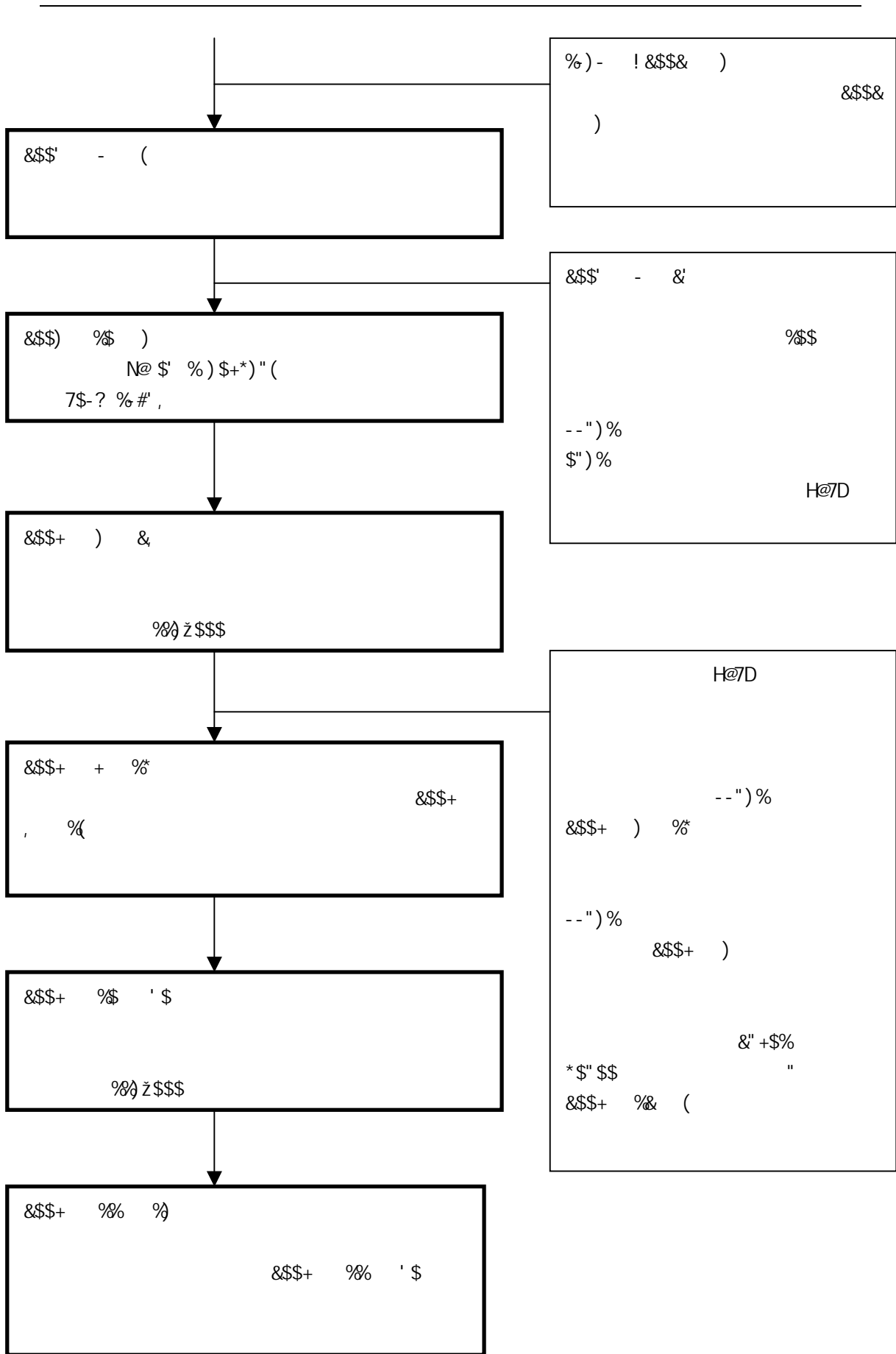



&\$\$&)

&\$\$' - (

&\$\$) %\$)

&\$\$' - &

H@7D

%\$\$

--")%

\$")%

&\$\$+)

H@7D

&" +\$%

--")% &\$\$+)

H@7D

&\$\$+ %\$ ' \$

&\$\$+ %& (

H@7D

7

&\$\$' (&

&\$\$+ %\$ ' \$

&\$\$, (%&

&\$\$+ %\$ ' \$

N@\$' %) \$+*)" (

3

' %

	%			&\$\$- * ' '\$	&\$\$, %&	&\$\$+ %&	&\$\$* %&
	%			' %	' %	' %	' %
	*-" (&\$!	!	!	%&" \$\$
	&" \$,) \$!	!	!	%&" \$\$
	\$" () \$\$!	!	!	%" ' '\$

		&\$\$, "%&"' %			&\$\$- " "' '\$	
		!	!	!	!	!
		!	!	!	!	!
		!	!	!	!	!

		&\$\$+ "%&"' %			&\$\$, "%&"' %	
		!	!	!	!	!
		!	!	!	!	!
		!	!	!	!	!

		&\$\$* "%&"' %			&\$\$+ "%&"' %	
		%&\$\$ž\$\$\$\$" \$\$	%&' %(\ž+&(" \$\$	&ž) %(\ž+&(" \$\$!	#
		%&ž\$\$\$\$" \$\$	%+&ž, +(" %&	&-&ž, +(" %&	!	
		%&' ž\$\$\$\$" \$\$, ž* '\$" \$\$	%&%ž* '\$" \$\$!	

		&\$\$) "%&"' %			&\$\$* "%&"' %	
		!	&ž%)(ž-\$(" - *	-)(ž-\$(" , *	%&\$\$\$\$\$\$\$\$" \$\$	#
		%&ž\$\$\$\$" \$\$!	!	%&ž\$\$\$\$" \$\$	
		%&' ž\$\$\$\$" \$\$!	!	%&' ž\$\$\$\$" \$\$	

&\$\$+



& %
()
'
&\$\$')*

1

% &

2 " "

%

'ž\$\$\$

)%

&

3

% (&

'

(

%

&

'

(

%

&

'

'\$

'\$\$

\$")%

'\$

'\$

'\$

'\$\$

'\$\$

\$")%

\$")%

'ž\$\$\$

(

'ž\$\$\$

'ž\$\$\$

)%)%



)

*

)%

+

%&

')
& %
(
3 1
' %
' %

&\$\$, % %\$

&\$\$')*

%

&

'

U

V

W

X

Y

Z

2008 1 10



- (

&\$\$+ + * &\$\$+ +)

1 %*)

&\$\$(&\$\$(&\$\$* &\$\$(&\$\$+ &\$\$+)

%,, + %-) -

%-) %\$ %-- - %--

%\$ &\$\$+ &

&\$\$+)

2 %**

&\$\$& &\$\$(&\$\$)

%- , &\$\$' +

&\$\$'

3 %*+

&\$\$& %-, & %-- -

%-- %\$ &\$\$* %&

&\$\$+ % &\$\$+ +

4 %'+

%) - %, %

%, & &\$\$&

%,) %, + FYbggY` UYf
Dc` nmYVXb] W =bgh] hi hY &\$\$' &\$\$*
 &\$\$+)

5 %+(
&\$\$* &\$\$(\$ ' &\$\$* %&
 &\$\$+ % &\$\$+ +

6 %' + &\$\$&
 %*)
@i j Yb %, \$ %, (
 %, (

AUW cac` YW` Uf H YcfmUbX G] ai ` Uh] cb

7 %*%
%--
A65

I H5
&\$

&\$\$
8 %' + %)-

&

4

5 % *

\$\$\$) \$\$\$& + \$\$\$) %&
\$\$\$* %

1

2

3

4 % +'

\$\$\$* \$\$\$+

+ \$\$\$& * \$\$\$(' '
\$\$\$(' '

5 % *- ')

\$\$

)
>6#1P(\$') -! \$\$\$&
% -, \$\$\$)

\$\$\$)

1

\$\$\$+ + *

\$\$\$+ + *

\$\$\$+ %\$ %* \$\$\$+

+ -

2

&\$\$+ + *

&\$\$+

&\$\$+ + *

&\$\$+ + *

			%
		Z- (& \$\$\$	*- " (&* \$
		& , " ,) \$\$	& " , , ,)
		&+ "\$ \$\$\$	& " + \$\$\$
		&\$, ") \$\$\$	& " \$,) \$
		% - ") \$\$\$	% - -) \$
		() " \$\$\$	\$ " () \$\$\$
		(%) + \$\$	\$ " (% +
		(%) + \$\$	\$ " (% +
	!	+Z - - "*" \$\$\$	+ - " - * \$&

3 1

' %

' %

&\$\$+ + &'

&\$\$,

		&\$\$,	
		%") ,	
		% " %	
		% " -)	
		% " + ,	
		%\$ " ,)	
		%% " &	
		, " * \$	
		- " \$-	
		, ") (
		%\$ " , +	
		%\$ " , %	
) " \$\$	
) " \$\$	
) " \$\$	
) " \$\$	

%

)

&

3 1

&\$\$* &\$\$+ + *

&\$\$+ + *

&\$\$+ + * &\$%\$ +

)

&\$\$+ + *

&\$\$+

&\$\$+ + *

&\$\$+ + *

&\$\$+ %\$ %* &\$\$+

+ -



&\$\$+ + *

&\$\$+ - &+

&\$\$+ %\$ %& &\$\$+

&\$\$+ %\$ %& &\$\$+

&\$\$+ %& &-

&\$\$, % % &\$\$,

1

%

&

(
)

*

+

2

& %
(
)

3

% &
()
* +
, -
%\$ %%
%&
' \$% %
%& %
%& %
%)\$%
& ' \$%
' (\$%
' \$% * +\$%)
+ ' \$% *
' \$\$\$)%

4



%

%

*

&

5

&#

6

%#

7

%\$%

8

9

:

&\$

%

%\$%

&

' %

' %

%\$

&

%#&

6

5

7

8

9

:

&#'

6

5

7

8

' \$% 9

:

%\$

'
(\$%
(
' \$%
)
' \$
' \$\$
' \$\$\$
)%
\$")%
*
)

4

(+ &) , % ' *
,



%

&

,

%

5

1

2

& % ' ()

* + ,

,

& %

' ()

* +



4

*

1

(

%

&\$\$+ + *

&\$\$+ %\$ %*

&\$\$+

&\$\$+ %\$ %*

&\$\$+

(

2

%%

%\$

%

)%

' \$\$

&

,

(

)

*

%

&

,

(

*

)

%



& ' () '\$\$)% * + % & (' % & 3 1 &\$\$+ + * 2 % & ' ,

()

*

+

,

-

%\$

3

&\$\$+ - &+ ž

&\$\$, % % &\$\$,

1

2

3

4

3 1

3 1

' %

'

&\$\$+

&\$\$')*

' %

&\$\$, % %\$

&\$\$'

)*



&\$\$- *\$*&') () _6\$-

&\$\$- * '\$

	--ž\$%ž, (\$" *-	, -ž\$, \$ž\$\$\$&" , -	%\$, ž\$\$\$ž, (&" - () *ž)) &ž, (, " - %
	*ž\$-%'' '	, %ž)%" &)	- &ž(' (" +%	%(&ž+(, " -,
	+ž&*\$ž\$\$\$\$ \$	*ž, *\$ž\$\$\$\$ \$	(ž*-\$ž\$\$\$\$ \$	&ž(*)ž\$\$\$\$ \$
	+ž' &)ž\$-%'' '	*ž-(%ž)%" &)	(ž+, &ž(' (" +%	&ž*\$+ž+(, " -,
	%\$*ž' (\$ž-' &" &	- *ž\$\$\$ž)%" %	%&ž+, (ž&+*" *)) -ž%ž\$ž) - +", -
#	%\$ž\$\$\$\$ž\$\$\$\$ \$	%\$ž\$\$\$\$ž\$\$\$\$ \$	%\$ž\$\$\$\$ž\$\$\$\$ \$	&ž\$\$\$\$ž\$\$\$\$ \$
	ž, ' (ž&&)" \$	*ž, ' (ž&&)" \$*	*ž, ' (ž&&)" \$*	((, ž, \$\$\$ \$
)ž--\$ž-(, " ,)ž--\$ž-(, " ,	&ž\$- -ž, (' " *%	%ž%žž)ž, %'')
	- *ž++&ž\$, +)" \$)' ž-%ž)' +&\$	%ž, -, ž) - &)" \$	(\$ž*\$-ž*)" ((
	&\$-ž) - +ž&*" %	%* *ž+(' ž+%\$, (%&+ž, ' &ž**%" %	+%ž%+(ž\$***" +
	' %žž-', ž%" " %	&* &ž+*)ž&&*"-,	&(\$ž*%žž-', " , &	%ž\$' ' (ž**(" *

3 1

	&\$-\$ % *	&\$\$,	&\$+\$	&\$*\$
	%, ž%žž+&*" %	' *' ž) (\$ž%&&" , (' +\$ž+-, ž) &(" \$+	&) *ž+&ž\$-%(" " -
	%' ž' &'ž++," +,	&-ž' ' %ž, %+" \$	' %ž&&) &ž+- &' ((&&ž(*' ž(%&" \$
	%ž&%ž+*" \$	%ž)' ž\$ \$") (%ž\$*%ž(% " , +) +&ž,)%" *(
)ž-*(ž%ž(" &\$	%ž)' &ž*(&' %	, ž\$)+ž%+"),)ž) &(ž+)-" (,
	+ž%ž)ž&+*" ('	%žž, ')ž(%" " (, ž) &ž+(+" - +	, ž---ž, &" , +
	- +&ž' ' &' %	(ž) &ž\$&-" (&	&ž')%ž' (' " *'	*(\$ž\$-(" " -
	! &* &ž-(\$" +\$	**ž**%" %	' - \$ž-&+" +(%ž-ž&+" " %
	(-ž+(-ž(\$)" " &	(\$ž, -, ž)" " &\$	' -ž% &ž%ž%, (%ž') \$ž\$-)" , %
	' *%ž) ()" \$	(ž-' %ž' &+" *\$	' ž\$, -ž) \$\$\$ \$	%ž\$\$\$\$ž\$\$\$\$ \$
	%žž\$\$\$\$ \$	(\$-ž*%ž)" &	% (ž\$+*" &	%ž%ž*)%" +\$
	!	%\$ž%ž%ž)" &	!	-(ž*)%" +\$
)ž\$-\$*ž-)" \$' &	()ž (&ž&)" *	(&ž\$'+ž) ()" *\$	&ž&ž *ž\$(\$%" %
	+ž&(' ž(\$ \$" &	*ž) \$-ž%) " , -	*ž' +, ž-)%" &&	%ž-)+ž' (, ")
	(&ž,)' ž))" \$	' , ž-%ž\$(-" *+	')ž*), ž) -(" ,	%ž&+, ž\$-)" *

3 1

1 2009 1-6

	#				
	%\$z\$\$\$\$\$\$\$" \$\$	*ž, ' (ž&&)" \$*)ž--\$ž-(, "),)' ž-%ž)' +' &\$	%*ž+(' ž+%\$", (
	!	!	!	(&ž,)' ž)) \$"' \$	(&ž,)' ž)) \$"' \$
	%\$z\$\$\$\$\$\$\$" \$\$	*ž, ' (ž&&)" \$*)ž--\$ž-(, "),	- *ž++&ž\$, +") \$	&\$-ž) - +ž&*%' %(

2 2008

	#				
	%\$z\$\$\$\$\$\$\$" \$\$	*ž, ' (ž&&)" \$*	&ž\$-ž, (' ""*%	% ž, -, ž) - &)" \$	%&+ž, ' &ž**%' %+
	!	!	!	' , ž-%&ž\$(-"*+	' , ž-%&ž\$(-"*+
	!	!	' ž, -%ž%\$(" -+	!' ž, -%ž%\$(" -+	!
	%\$z\$\$\$\$\$\$\$" \$\$	*ž, ' (ž&&)" \$*)ž--\$ž-(, "),)' ž-%ž)' +' &\$	%*ž+(' ž+%\$", (

3 2007

	#				
	&\$z\$\$\$\$\$\$\$" \$\$	((, ž, \$" \$\$	%\$z%ž) ž), %')	(\$ž*\$-ž*,)" ((+%ž%+(ž\$**" +-
	!	!	!	')ž*), ž)-("' ,	')ž*), ž)-("' ,
	&ž&&&ž&&' "\$ \$	% ž+++ž+++ "\$ \$!	!	&ž\$z\$\$\$\$\$\$\$" \$\$
	!	!	&ž\$-ž, (' ""*%	! &ž\$-ž, (' ""*%	!
	++ž+++ž+++ "\$ \$!%&ž' - &ž')% -(!%\$z%ž) ž), %')	!))ž&*-ž, (' "+%	!
	%\$z\$\$\$\$\$\$\$" \$\$	*ž, ' (ž&&)" \$*	&ž\$-ž, (' ""*%	% ž, -, ž) - &)" \$	%&+ž, ' &ž**%' %+

	&\$ž \$\$\$\$ \$\$\$\$" \$\$!	, ž& +ž+%& +-	&(ž% , ž,) -" (() &ž ((*ž) +%& &'	
	!	!	!	% ž&+, ž*-)" *	% ž&+, ž*-)" *
	!	((, ž, \$\$\$" \$\$\$!	!	((, ž, \$\$\$" \$\$\$
	!	((, ž, \$\$\$" \$\$\$!	% ž&+, ž*-)" *	% ž&+ž(-)" *
	!	!	%ž, &+ž, *-)" *	!%ž, &+ž, *-)" *	!
	&\$ž \$\$\$\$ \$\$\$\$" \$\$	((, ž, \$\$\$" \$\$\$	%ž%ž%ž) , %''	(ž*\$-ž*,)" ((+%ž%ž(ž\$*"" +-

3 1

	&\$-\$ % *	&\$\$,	&\$+\$	&\$*\$
	% (ž' & ž* & " ,	(')ž% +ž-)" %	' - (ž&%ž*%\$ - -	&)*ž, %ž%+)*
	+*%ž) (" \$\$\$	+ž\$- \$ž' &\$" \$\$\$)ž' %ž(\$\$\$\$" \$\$\$	' ž, %ž, \$\$\$" \$\$\$
	% &ž) \$- " \$'	((%ž, %&" *\$	' ž\$\$, ž) \$\$\$' &	(+ž+\$ \$" +(
	%) ž& &ž*, &" *%&	((&ž*+\$ž\$, *"" +'	(\$&ž)' ' ž%ž%'' %	&\$*ž*, &ž*+, "' -
	%ž, ž&* &ž&) \$"" *	')%ž* &ž& (&- " &&	' ' *ž% %ž\$-, " *\$	&), ž)) -ž(\$&)" -
	, ž)) \$ž& - " +	%ž*)%ž, %ž" (-ž%ž, ž*+% - \$	&ž- &(ž') &'' , *
	%ž&+ž\$-, " \$'	&ž (*%ž* , ")*	%ž%ž\$ ž+, *"" \$	+ž, ' %ž' *+"" -
	(ž\$*(ž' &&'))	+ž, ' *ž' %ž" %ž	*ž& \$ž+\$+" %ž	, ž' *' ž' &- " , &
	%ž(ž%ž' ž- *% \$\$\$	(\$%ž) +&ž& (, "" +	' *)ž* &(ž&*'' - *	&+ž*ž+, ž() &' *'
	&%ž\$-, ž+%&" *%&	(%ž\$- +ž, ' , "" *	' *ž- \$, ž, (+'')	!%žž--)ž++ (" &+

	!	& \$\$\$\$ "\$!	!
	%(ž%ž) + " (+	(ž' %ž&&" &	(ž- 'ž- ()" + (' ž%ž' , ' " +%
	!(ž%ž) + " (+	!(ž%+&ž+% " &	!(ž- %ž (+ " , *	!' ž\$(, ž' , ' " +%

	(\$\$\$ "\$ \$)	&Z%+\$Z\$\$\$" \$\$	&Z&&) Z\$\$\$" \$\$	&Z&) ' Z, "\$" \$\$
	&Z%\$- , Z+&%" *%	(%Z\$- +Z, ' , "" *	' *Z- \$, Z, (+'')	! %*Z--) Z++ (" &+
&"				
	, -Z) +' Z(-, ")'	--Z-' ' Z% +") *	+%Z+- +Z, %"\$) \$	*Z&++Z* , ' ") (
	--Z-' ' Z% +") *	+%Z+- +Z, %"\$) \$	*Z&++Z* , ' ") (+Z) &+Z- %(" - (
	!%\$Z') -Z*-- "\$'	& Z%) Z' , + "\$*	*) Z) &\$Z%&*" - *	!%Z&) \$Z&' %' (\$

&\$*\$ %& ' % &\$+\$ %& ' % &\$\$,
 %& ' % &\$-\$ * ' \$ &\$*\$ &\$+\$ &\$\$,
 &\$-\$ % *

&\$-\$ *\$* &') () _6\$'

&\$*\$

&\$+\$

% % &\$*\$

&\$+\$ %\$

+ —

' , —

&\$*\$

T \$\$.

1

2

3

	&\$)%	(" +)%
)—%\$)%	-")—% %
)—%\$)%	-")—% %
)—%\$)%	-")—% %

)\$
	&\$
9FD)



%

%+%

& +%
 ,
 \$\$\$*
 \$\$- \$\$\$* \$\$\$+
 % % \$\$\$, %& &)
 \$\$\$, %+&
 \$\$\$, % %
 \$\$\$ % \$\$\$'
 *& \$\$\$& % %
 \$\$\$* %&\$- 'ž&- " , &
 (

*	!
* %)%
% &	&\$%
& ')\$%
,	+)%

&\$\$+ %\$

+ ---
&\$\$)

&\$\$*

	&\$\$*
	&)*z+&sz-%(''-
	&&za(*'z(%%'\$'
) +&z,)%*(
)z) &(z+) - "(,
	, z---z, & ", +
	*(\$z\$-(''-
	%* - z&+ " %a
	% z') \$z*-)" , %
	%z \$\$\$&z \$\$\$" \$\$
	%a* z*)% +\$
	-(z*)% +\$
	&z&' *z\$((" %a
	%z-) +z' (, ")
	% z&+, z*-)" *

&\$\$- *\$* &') () _6\$+

- ---

% ---

&\$\$, ('

' %

	&\$\$- % *	&\$\$,	&\$\$+	&\$\$*
--	------------	--------	--------	--------

	(&ž,)' ž))\$'' \$	' , ž- %žž\$(-'' * +	')ž*), ž) - ('' ,	% ž&+, ž* -)" *
	!	! -' ž&ž" * (!	! - (ž*) %' +\$
	!	!	+ž+%žž\$%\$ \$,	' ž, % ž' *' " &%

					%	%
	%&)" (+	' + (" '*	, , ' " %&	&\$	(" +))
	%&-) "\$ \$%	- ' % , -	%&\$% " %)! %\$	- " ! %)
	&)" " + \$	% - " &%	%&' " (-)! %\$	- " ! %)
	%& "\$ - ,	- + " - &	(' " \$ *)! %\$	- " ! %)
	' z * ' (" %&	%&)(' " " ,	&z \$ - \$ " +	!	!	!

&\$ \$ - * ' \$

) \$	& %' &)) + " %	&& (" %&
		&\$	' (") \$	%&' (-	&&" \$ %
)	(' " ' +	%&' ++	&)" " * \$
	!	!	') - " %&	, + " ' -	&+ %' +'

, &" (, %

&\$ \$ - * ' \$

&z) \$\$

	&z) \$\$
	!
	!
	&z) \$\$

	-- " (+
	' " (*
)' " %&
	%&' " %\$

) &%
 \$\$\$+ — %%("' * —)
 ((" , , \$\$\$+)
 ' %
 \$\$\$, \$\$\$- % *

	\$\$\$- * '\$	\$\$\$, %& ' %	\$\$\$+ %& ' %	\$\$\$* %& ' %
)--"\$-	&\$- "- ,	%&\$%&)"*	(* " , -
	!	' , - "%&	&\$- "- ,)(+ " * +
	!	!	%&\$%&)"*	!
)--"\$-)--"\$-	&\$- "- ,	%&\$%&)"*
	!	!	!	' * (" , ,
	!	!	!	!
	!	!	!	' * (" , ,
	!	!	!	!
)--"\$-	&\$- "- ,	%&\$%&)"*	, & " ++
)--"\$-)--"\$-	&\$- "- ,	%&\$%&)"*

\$\$\$*)(+ " * + % & " +- \$\$\$*
 %\$%
 \$\$\$* % % \$\$\$) %& ' %
 \$\$\$+ &\$- "- , \$\$\$+ \$\$\$+
 %\$% \$\$\$+ %&\$%&)"*
 \$\$\$+) ' %
 \$\$\$, ' , - "%& \$\$\$, %\$%
 \$\$\$- % *

	&\$\$- * ' \$	&\$\$, %& ' %	&\$\$+ %& ' %	&\$\$* %& ' %
) ž' -%,)	%&, -", *	(ž\$*\$"- +	&ž(%)", -
	(ž&)"'' *	' ž, -%'%\$	' ž)*)" , *	%&, &+", +
	!	' , -"%%	&\$- "- ,	% &" +
	!	!	!	!
	!	!	!	!
	!	!)ž) &*"- --	!
	-ž*++" &%)ž' -%,)	%&, -", *	(ž\$*\$"- +

&\$\$*

&\$\$+)ž) &*"- --

&\$\$+) ' %

&\$\$, ' ž, -%'%\$ &\$\$,

&\$\$- %* (ž&)"'' * &\$\$-

&\$\$- * ' \$ #

&\$\$- 8 &\$ \$ *\$ '\$\$\$&\$\$- & \$ * ' \$

G\$

G%

G]

G^

G_

A\$

A]

A^

3 1

&\$-\$ *\$* &') () _6\$+

	&\$-\$ % *	&\$\$,	&\$+\$	&\$*\$
	&\$ž-) - " +'	%ž*+("' +	%ž+, ' " &+	+ž%ž" (%
	% ž, %+" \$)	%(ž+& " , &	%ž%ž)" ' (*ž% %' \$
	(ž&)" ' *	' ž, -% %\$	' ž) *)" , *	%ž, &+" , +
%	&&" ++	&*") (&	')" &&	&-)" +
)% , -	' , ("')	%ž%ž& - \$	*% ") &
	(ž& ' " (*	' ž) \$*" +*	&ž () &' - *	%ž &ž("')
%	&&)" \$	& " , %	&(" &'	% " *)

1D# 9\$ BD÷ & 9] × A] ÷ A\$—9^× A^÷ A\$± 9_× A_÷ A\$

D

BD

9\$

9]

9^

A\$

A]

A^

9_

A_



' %

	&\$-\$ * '\$	&\$\$, %& ' %	&\$\$\$+ %& ' %	&\$\$\$* %& ' %
	%	%	%	%
&*ž' +%(-	, ' "(+)	&&ž*' &" +	, *" %	&/%ž%\$(" -'
, ž-) +''	& "')	-ž--' "' &	' , " \$'	+ž%ž-" +,
&ž(' , ") \$	+ " +&	' ž\$&)" \$-	%ž%" %	%ž, ' \$" \$&
%&ž%)" , (' , " (%	+ž-, ' ")	' \$" ' ,	%žž\$+, "%*
' ' &)" ,	% \$)	&)" "\$(\$	\$" - *	%ž, " , (
&)" -)	\$" , %	%ž" , ,	\$" \$*	%ž" (,



)%

3

%

5

%%\$

6

7

' %

&

' %

	\$\$\$- * '\$	\$\$\$ %& ' %	\$\$\$+ %& ' %	\$\$\$* %& ' %
	%	%	%	%
' \$	*z% -" &\$)\$"*(&z), ("%%	'% - %
' \$!*\$	&z+++***	&&' +&	%z), ' "- *	%") *
\$!-\$	%z-, -, ,,	%" &	%z-&***)	&' "+
	%z-)***+(, -"*(*z\$- (" +&	+) " &*
-\$!*	%z\$&)"-,	, "' -	%z** -")	&\$" &
* !%	%, ", *	%',	&* \$" (&	' " &&
% !&	%("%	\$" %&))" +*	\$" *-
& !'	(- "- %	\$" (%	'**((\$" ()
'	+ "(%	\$" \$*	%& &%	\$" %
	%z&&" \$-	%&\$" \$\$\$, z\$- + "%&	%&\$" \$\$\$

*

\$\$\$-

* '\$

%z&&" \$-

-\$

, -"*(% *

-, "\$ %

,

' %

	&\$\$- *	&\$\$,		&\$\$+		&\$\$*	
	' \$	%& ' %	* ' \$	%& ' %	* ' \$	%& ' %	* ' \$
	%ž&&' "\$-	, ž\$-+"%\$	%ž' %&' &(%ž%) "\$*	%ž(*+"-\$	+ž(\$, ", ()ž\$-)" (
	%ž, % "\$+\$	' *ž') (" \$%	&ž+-+"%	' +ž\$+-",)	%ž-&' "' ,	&)ž*+&" \$-	%ž+%("*)
%	!	&&" &+	!	&+" (+	!	& ", *	!
%) \$" - *	! &\$") \$	% &(' +" (+	(% &-	%&*"+\$), "' ,
%	! (" +'	!% - *	&&" , -	((" (()+" -)	%&' "' +	!

&\$\$* %* &\$\$+ %*

5 &\$\$*! &\$\$,

&\$\$*

U

V

&\$\$*

&\$\$)

% + " * &% &\$ (" ' \$%

&\$\$,

&\$\$+

' - " &' %

W

!

&\$\$*

!

X

6 \$\$\$-

\$\$\$-

\$\$\$,

(ž%&) " --

)\$' - *%

U \$\$\$-

\$\$\$,

\$\$\$-

\$\$\$-

'

\$\$\$-

% +

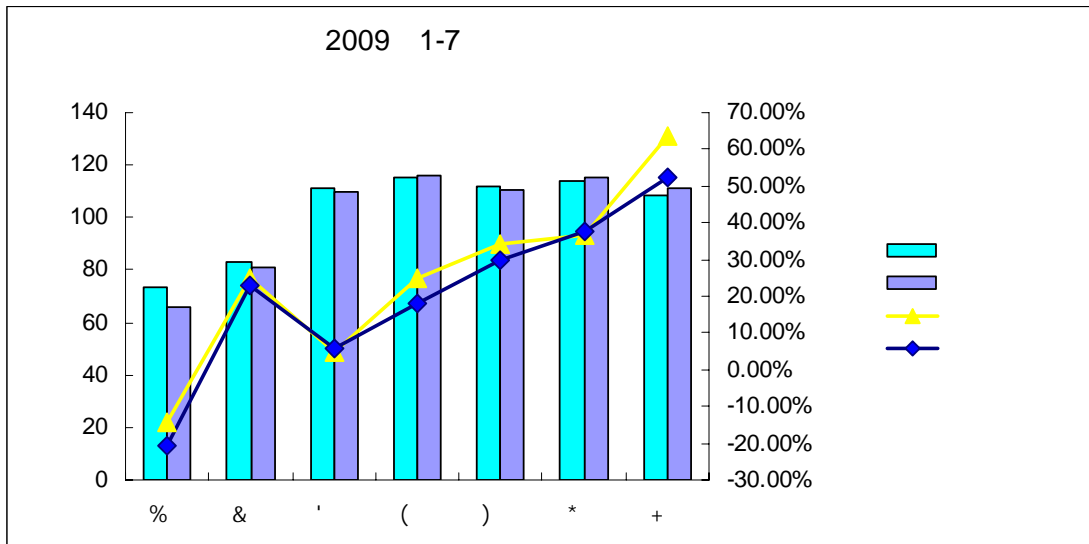

\$\$\$,

'

V \$\$\$-

\$\$\$-

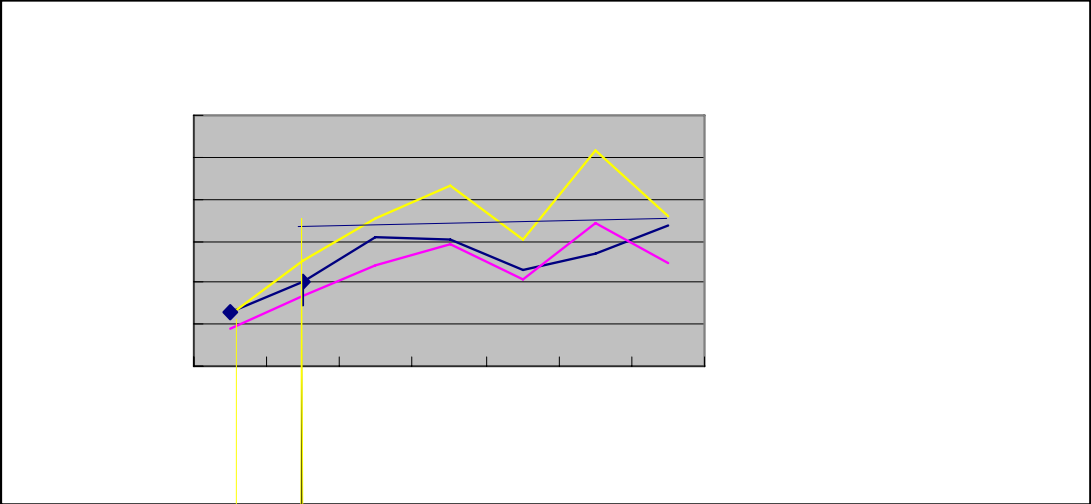

,		&(-'" %	% *	&" \$(
-		&&*"+%	% *	%,)
%\$		&&&")*	% *	%, &
		' ž' %&" %\$!	&+" %\$

Y &\$-\$ +

&\$-\$ + ' ž) - \$" &

&\$-\$ + ' %

	&\$-\$ + ' %	
		%
' \$	' ž, , (" %	' \$", \$
' \$!*\$	(ž, , -", \$	' , " +,
\$!-\$	&ž\$'" &\$	%*" '*
	%\$ž, ' + "%&	,)" -(
-\$!*	%ž) - +" (+	%&"* +
* !%	%%" +-	\$" -(
% !&	%(" , %	\$" %&
& !'	(&" ('	\$" ''
'	!	!
	%&ž*%"*''	%\$"\$ \$\$

+ ' \$
 &\$-\$ + *\$, ž++' "- '
 * , ž-***" , * % &" -') *
 + * %&*" '\$ *
 &(\$" ' + *("' (

(

&\$-\$+



\$\$\$+ ' + " (+ %
 (" ((% * " - + \$\$\$,
 \$\$\$) % \$\$\$-

)

\$\$\$- * \$ * & ') () _ 6 \$,

&

&\$\$,

&)" (, %

&\$\$,

5

' %

	&\$\$- * '\$	&\$\$, %& ' %	&\$\$+ %& ' %	&\$\$* %& ' %
	%	%	%	%
%	' %("&*	-("(-	&)%),	--" (&
%-&	% "' %)")%	%' (*	\$"),
	' '&"),	%\$\$ \$\$\$	&)' "\$(\$	%\$\$" \$\$\$

' %

&\$\$- *

' \$

' '&"),

% &*%

6

' %

&\$\$- * '\$	&\$\$, %& ' %	&\$\$+ %& ' %	&\$\$* %& ' %
--------------	---------------	---------------	---------------

7

%

' %

	&\$\$- * ' \$	&\$\$, %& ' %	&\$\$+ %& ' %	&\$\$* %& ' %
	' ž*' (" %†	' ž)' '+ - &	' ž&\$\$'' -	&ž- +%† +
	%& &)" (+	%& &)" (+	%& &)" (+	%& &)" (+
	%&-) \$" \$%	%&, *' ", '	%&)) (" *(%& (\$) " *'
	&)" +\$	&)" +\$	&* \$" \$%	&&\$"')
	%& \$" -,	% \$" - %	% \$" &+	, , "' (
	%&)' ("' ,	%&' - %' &	%&%&&', &	,) \$") \$
	' + (" *'	' ((" %	& (" ,)	&& (" , +
	- ' % , -	, (%† +,	*, %' *') %† " * \$
	% - " &%	%&%" %†	%&\$" , %	*, " *'
	- + " - &	- \$" %))" , \$	' - "' +
	&ž\$- \$" +	&ž%(" * * \$	&ž\$+ - ") +	&ž%&%& &-
	, , "' %&	- % " &-	- +&" * &	%& \$" &" * %
	%&\$% " %	%&\$&& \$")	, + " &+	, , , " \$'
	%& *' (-	%& \$")'	%&- " &\$	%& %' * -
	(' " \$*	(\$" +&	+ (" (,	(, " - *'

&\$\$- * ' \$

*' * %&

, , "' %& %&\$% " %

(& & (% (, " + \$%

+ \$" &' %) &' &%&

) % &+ % ' \$") (%

) +)" ' %

&

' %

	&\$\$- * ' \$ #	&\$\$, %& ' % #	&\$\$+ %& ' % #	&\$\$* %& ' % #
	&\$\$- %& *	&\$\$,	&\$\$+	&\$\$*
				%
		%	%	%
	' ž*' (" %†	&" +&	' ž)' '+ - &	%& (,
			' ž&\$\$'' -	+ " *'
			&ž- +%† +	%&%&

	%&)+"(+ %&-)"\$"\$%	\$ ("*&	%&)+"(+ %&, *' ", '	\$ % ", -	%&)+"(+ %&))("*(\$ %\$"*\$	%&)+"(+ %&(\$)"*'	\$ &\$"' '
	%&(%&' '*	!	(\$**&	!%t")((-' "\$-), " &	' %&)(')" '*	
	%ž, % "\$+	!	' *ž')("\$%	!%'- *	' +ž\$+-",)	((("((&)ž*+&"\$-	%&' '* +

&\$*\$ &\$*\$+

5 &\$*\$

		#
)	%&*) &
&\$*\$	(&ž%&")
&\$*\$+	&	&ž- +)
&\$\$,	*	' ž%\$
	%t	!

&\$-\$ %

&\$-\$ * '\$

%&

&\$*\$

&\$)\$

+ž-) %

&\$\$,

&%ž++-

%t' " - &%

&\$*\$

&\$*\$+

&\$\$,

&' "%t

&, ", -

' (" \$,

&\$\$,

*

6

(\$%

&\$*\$+

+ž&t*"(\$

*

ž-)(' '

%\$(" '* %

7

$\&\$ \$,$ $\&\$ \$-$ *
 $' \$$ * $\&\$ (") \$$ $\&\$ \$,$ ", \$

8

' %

	$\&\$ \$-$ * ' \$	$\&\$ \$,$ %& ' %	$\&\$ \$+$ %& ' %	$\&\$ \$*$ %& ' %
	, * & " + %	& (" ++	%\$ " & *	& * " %&
	%& + % " ' \$,) & " , +	& (" ++	%\$ " & *
	* + " & \$	& + (" - '	%\$ " & *	& * " %&
	$\&\$ \$,$ ", \$, * & " + %	& (" ++	%\$ " & *

$\&\$ \$-$ * ' \$ $\&\$ \$,$ ", \$
 + " - ' % $\&\$ \$+$
 $\&\$ \$,$ ",) $\&\$ \$,$ + -) ") % $\&\$ \$-$
 %& + % " ' \$

9

$\&\$ \$-$ * ' \$

	& % &)	' (") \$	(' " " +	') - " %&
) + " %	%& ' (-	%& " ++	, + " ' -
	$\&\$ \$,$ " %&	$\&\$ \$,$ \$ %	&) " * \$	& + % ' +'

$\&\$ \$-$ * ' \$ $\&\$ \$,$ " * \$
 \$ " , * %

' %

	\$\$\$- * '\$	\$\$\$, %& ' %	\$\$\$+ %& ' %	\$\$\$* %& ' %
	%	%	%	%
	-ž-\$%) , -' "%%	, ž-\$, " \$\$ -&' +,	%žz, \$\$" % -)" +*)ž*)" &- -)" -
	&ž) \$\$" \$\$ &' " %	(ž%&\$" \$\$ (&' - %	(ž) \$\$" \$\$ ' - - \$	' ž\$\$\$\$" \$\$) \$" +\$
)ž, , - "' +)) "' ,	' ž,) + " \$) (\$" %&)ž' &(" + % (+ " &%	&ž% *"- , ' *"- +
	%ž)%&' &% %&" &&	-' \$" -) -" +\$	-)" (, , "*")	(* , "' % +"- &
	+ ' &)" % *", -	*- (" %& + " &&	(+ , " & (" &(&	&* \$" ++ (" (%
	") % \$" \$, " %& \$" \$,	- " &(\$" \$,	%&" &+ \$" &(&
	+&* " \$\$ *", ' *	* , * " \$\$ + " %&	(* - " \$\$ (" %*	&(*") \$ (" %&
	%ž* " (" \$- %\$\$\$\$	-ž*\$&" %& %\$\$\$\$	%žz&+, " (' %\$\$\$\$)ž-%" \$* %\$\$\$\$

' % \$\$\$- * \$\$\$*
 (ž+% " \$ + - ") %

' %
 , (" % %

1

' %

	\$\$\$- * '\$	\$\$\$, %& ' %	\$\$\$+ %& ' %	\$\$\$* %& ' %
)ž, , - "' +	' ž,) + " \$))ž' &(" + %	&ž% *"- ,

\$\$\$* \$\$\$+ %&" *' %
 %&' " (+%

\$\$\$,

\$\$\$,

&+)" *%

\$\$\$-

' %

	&\$\$- % *	&\$\$,	&\$\$+	&\$\$*	'
	%"-+	(" '\$	(" &*	(" , *	("' ,
	+'' ,	% " %&	% " * &	&' " &(&\$'''
	\$" * ,	% ((&' \$\$	&' (-	%- ,

(' ,

&\$\$+

&\$''' %- ,

(

1 2008

	%' '\$	&' ()	&' '\$	\$" +&	%' *'	&') (
	% \$\$	%' (\$" +\$	\$") *	\$" - \$	&' ' -
	%&' * (** \$)	% " +\$, '' *	%&' * -	(" '\$
	' ") \$	&' ++	% \$ *	%&' %	(" , ,	% " %&
	\$") \$	% %	\$" (,	\$" ,)	\$" +)	% ((
	% \$ +	&' \$	+ , &	% %&	' " %&	%&' (&

(

&\$\$,

&\$\$,

2 2009

	% &	&" ' (&" ('	\$" +&	%" * -	&" **
	\$" , *	%&&	% %	\$") (\$" - (&" ((
	*" - ,	&") ,	' " +%	' " \$((" \$,	% - +
	(") \$	%" \$*	\$" &	(" ('	&") +	+ " ' ,
	\$" &	\$" ()	\$" %&	\$" ' %	\$" &-	\$" * ,

(
&&\$- % *

%

&

' &&\$, %\$" (& " (*

' %

' %

	&&\$- % *	&&\$,	&&\$+	&&\$*
	% ž, % "\$ +	' * ž') (" %	' + ž \$+ " ,)	&) ž * +&' \$-
	% ž ' ' &" ,	& ž - ' ' " %	' %ž %& " &	&&ž % (" * ' (
	(ž - + (" - ((ž \$, - " ,)	' ž - % " &%	%ž - ') " \$+
) ž \$ \$- " + \$	(ž) (&" \$&	(ž &\$' " +)	&ž \$&' " * \$
	(ž &) " ' *	' ž , - %' %\$	' ž) *) " , *	%ž , &+ " , +

%	' &" +%	&\$" (%)	% " \$*	% " +'
%	&\$" ()	& " " (&+" , -	&)" * ,

' %

		&\$-\$ % *		&\$,\$		&\$+\$		&\$*\$	
			%		%		%		%
		*ž, , *", *	!	%ž' \$- '-'	! (" ()	%ž, ' *" &-	*)")-	+ž%ž(+"-'	- , " -(
	#	% %	! %ž \$&	% &+	&' (&	% &(&" (,	% &%	&)" (
		+ž+- +"\$)	!	%ž' , (" &%	! &' &	%ž +%ž" , -	*- ")-	, ž*+)" +&	%ž)" * *
	%	& " %	, - " ,	%ž" , ,	' * " *(%ž" , -	%ž' ,	- " +*	! %ž" * %
56G		' ž% * " (%	!)ž- &+" %ž	! &' (*	*ž\$+*")	(\$" ,	(ž' & " +,	- &" , \$
	#	% +\$!) " \$'	% +-	! (" +-	% , ,	*" &%	% ++	' ") %
)ž (&)" \$)	!	%žž) - % *)	! +" (&	%ž ((\$" - ,	(- " +(+ž* (" \$ (,	- , " (,
	%	' (") (+* " (\$	% ") ,	%ž' &	% " * \$, " +,	% " %	* " , \$
		%ž, ')") \$!	' ž&- % * \$! % " * *	' ž' (+ " &\$	+ , ") +	%ž, + (" ('	%ž' , -
	#	&" * *	!) " - ,	&)" %	!) " &	&" *)	! * " \$'	&" , &	! * " \$\$
		(ž' ') " &\$!	, ž&+* " &+	! * ") +	, ž,) + " -)	* + " (*)ž& - " +(%ž * " %ž
	%	(' " --) % ' &	&- " \$+	&- " &*	&&" (-	' " %ž	&% , \$	% " * +
		%ž ((% \$ %	!	%ž) , - " %	! % " " ,	%ž- \$ \$ " * *	! (' ") \$	' ž' * (" &%	%ž " \$+
	#	%) +	! % " (-	% -)	+ , " - \$	% \$-	! - " - &	% &%) " &&
		&ž &)" +,	!	' ž %ž% , ,) \$" \$)	&ž \$ * + " &&	! (- " %ž	(ž \$ *) " * &	% , " , %
	%	&&" &+	! % " , &	&)" , () (" &+	% " +)	%) ") ,	+ " %ž) " *)

&\$\$' DD 56G ' & , ' %
 %*") *% &\$\$) &\$\$(& DD 56G
 (" - *% ! \$" - , %
 &\$\$(& &\$\$)
 &\$\$' &\$\$' &\$\$(&
 %ž * &+" (- * -)" (& &\$\$)
) **" %%
 & &\$\$*
 +&+" - + &+") (%
 ,
 &\$\$* ! 5
 !
 &\$\$*
 &\$\$) , , " *%%
 (&\$\$* &\$\$)
 56G - , " - (%
 - & , \$% %&%" , - % %\$) "' *% - , " (, % %& *" %&
 56G &") (% ' ") %%
) 56G
 % \$ ' ' " (\$") *
 * &\$\$* &\$\$)
 &\$\$) %\$ž , *" (\$ %\$' ") - %
 !
 &\$\$) +% " %\$% % (" + *%
 2 2007 2006

\$\$\$+ \$\$\$* (("(("%
 -)"\$, %
 % \$\$\$+ , , , " &
 &&" \$&%
 & \$\$\$* DD
 DD &', ' % \$" - (% D7 %\$" -) %
 ' \$\$\$* \$\$\$+
 56G *)") - % (\$" ' , %
 +, ") + % * - ") - % (- " + (

&
 \$\$\$, DD DD 56G D7
 & " & (% & " \$' % & (" ' *% & " (- %
 ' \$\$\$- % ž' (- " +,
 +", - %
 (\$\$\$-
 56G \$\$\$, % "' \$ % " - * % " - &
 % & "' \$
) \$\$\$-
 5 2008 2009
 %
 \$\$\$, \$\$\$, \$\$\$-

		\$\$\$- % *		\$\$\$ +! %&		\$\$\$ % *		
		\$\$\$ +! %&	\$\$\$ % *		\$\$\$ % *			
	&+, ž-, +	! \$\$\$ \$' %	! & " % %	' (, ž, *%)	! " % %	' * +ž- * +		
	& (%ž) * -	! % " - ' %	! & " , , %	' \$%ž+\$*	! (" - &%	' %ž' ' (
	%&% %* %	!	!	+ " & %	!	+ " &%&		
	% ž&- ,) ž ((\$, ' %	! (\$, , %	& (\$! - , " - ' %	&&ž (-)		
	%&' -) %	=H \$\$\$ ' * " " % \$\$\$+		\$\$\$- % " +*				
	, ' ž& \$! & * " & (%	! %& " & (%	%&ž- \$-	% " - , %	- (ž, - *		
	+) ž- * &	! &- " " , %	! * " & %	%&ž) +	' & " + \$ %	, %ž \$) (
	% " &- %	!	!	% " * , %	!	% + " " " %		
	!) ž * \$\$\$! * (" \$' %	! % % ' %&	! % ž) + \$! % + " \$ * %	% + ž , , (

	<p style="text-align: center;">&\$\$,</p> <p style="text-align: center;">&&ž+\$%</p> <p style="text-align: right;">&\$\$,</p> <p>&\$\$-</p> <p style="text-align: right;">%\$" (, %</p> <p>&(" \$)%</p>					
	(%ž**\$!%"%ž%	!) "&' %)%ž)(\$!%" , +%	*(ž' %ž
	' \$ž+&	! &*" \$&%	!')" -%ž	(%ž)' '	!%" "' +%	(+ž-((
	%ž" &*" %	!	!	%ž" (' %	!	%\$" \$&%
	% ž' &*	(ž%žž" \$- %	%\$*"' , %	' %ž	!-) "%žž%	*ž() +
	<p>&\$\$-</p> <p>%žž%ž\$</p>					
) +ž, *(! &*" -- %	! (\$" \$&%	+ - ž &)	!%ž" , (%	- *ž (*-
)(ž' +%	! &)" (*%	!' *"' &%	+&ž- ()	!%ž") *%	,)ž' +)
	%ž" - &%	!	!	- " - &%	!	- " %ž %
	!' ž &*,	% *"' \$%	! &+*" \$' %	!%ž' , '	!%ž(" - &%	%ž, (*
	<p>&\$\$-</p> <p style="text-align: right;">%ž) \$\$</p> <p>&\$\$, &\$\$-</p>					

&\$\$,

&\$\$-

&\$\$,

&\$\$,

&\$\$-

&

	&\$\$- % *		&\$\$, +! %ž		&\$\$, % *
	&\$\$,	&\$\$,		&\$\$,	
	+! %ž	% *		% *	
	% ž, %	&+*" *%	!(" + ' %	%ž ž)) +	! &)" &\$%
					&žž++

&\$\$-

+ " %&%

&\$\$,

&\$\$,

' %

	&\$\$- % *	&\$\$,	&\$\$+	&\$\$*
	% ž, % " \$+	' *ž') (" \$%	' +ž\$+- " \$(&) ž*+%)*
	!	!	\$", %	\$")'
	% ž, % " \$+	' *ž') (" \$%	' +ž\$+- ",)	&) ž*+&' \$-

' %

%\$\$\$

1

	&\$\$- % *		&\$\$,		&\$\$+		&\$\$*	
		%		%		%		%
	+ž+-+" \$)	' -"')	%(ž' , (" &%	' -")+	%(ž+&" , -	' -" *+	, ž*+) " +&	' "' +-
56G)ž (&) " \$)	&+" ' ,	%&ž) - %" *)	&- " %	%&ž(("\$" - ,	' \$" , *	+ž* (" \$ (,	&- " +*
	(ž' ') " &\$	&% , ,	, ž&+*" &+	&&' ++	, ž,) + " -)	&' " , -)ž& -" +(&\$" *%
	&ž&)" ++	%&' -	' ž%&% , ,	, ")'	&ž\$*+ " &&)" ,	(ž\$*)" * &	%" , (
	% ž, % " \$+	%\$\$\$	' *ž') (" \$%	%\$\$\$	' +ž\$+- " \$(%\$\$\$	&) ž*+%)*	%\$\$\$

' %

56G

' , " %&% &- " & % &&' &- %

' ,

& , " +*% %t" +(%

&) " \$, %

2

	&\$\$- % *	&\$\$,	&\$\$+	&\$\$*
--	------------	--------	--------	--------

		%		%		%		%
, \$(" (%	(" \$*	&ž\$- + " *')" ++	&ž) &' ", %	*" , %	%ž%ž' " - *	(") +	
- %ž"')	(" *'	&ž\$' &' %)" -	&ž) %)	*" \$+	%ž(%)" ++)")%	
(ž, \$\$" +%	&(" &'	, ž\$\$%) &	&&" \$%	+ž%(- " &+	%" &	+ž) *",)	& " &+	
*ž\$+(" *-	' \$" **	-ž\$) &' %ž	&(" - \$	%žž*, +" ()	& " , '	+ž%ž\$"' &	&+" **	
)ž(& " +,	&+" (\$	%žž, (((" (\$	&- " , '	%žž+-% \$(\$	&- "%ž	*ž((, " (,	&)" %ž	
+ ' %" %ž	' " *-	%ž&ž%ž" , *	' "')	%ž((&"))	' " , -	, +&" %	' " (\$	
%ž\$) *" \$()"' '	' ž%ž, " &+	, ")	&ž&' "' (*" \$&	%ž(\$(" \$))" (+	
%ž, %" \$+	%ž\$" \$\$	' *ž')(" \$%	%ž\$" \$\$	' +ž\$+- " \$(%ž\$" \$\$	&)ž*+%)" *	%ž\$" \$\$	

' %
+- "' &ž

%

&ž\$+

' + " (+%

, \$%

&

&ž\$,

&ž\$*

+-%

!

&ž\$,

&ž\$*

((% (\$%

1

' %

	&\$\$- % *	&\$\$,	&\$\$+	&\$\$*
	% ž' ' &' ' ,	& ž- ' ' " %	' %ž%& " &	&ž% (' ' ' (
	!	!	!	!
	% ž' ' &' ' ,	& ž- ' ' " %	' %ž%& " &	&ž% (' ' ' (

' %

	&\$\$- % *		&\$\$,			&\$\$+			&\$\$*		
		%		%	%		%	%		%	%
	%ž) ++" &\$	-(' ' (&+ž) - \$" , ' -) " ' *	! + " , %	&- ž- &* " *	- * " %	(\$ " ')	&ž' &&' %	- * " &+	%&+ " &	
	&% " - %	% *)	((&" & %) ' , " * +	' % " - %	% \$&	' , " + %	&&- " - %	% \$() " ' *		
	-(" +)	\$" + %	% + " , - \$" *)	% " %	% % +)	\$") &	% " (&	% * ") -	\$" * &	%& " - ' *	

' %

		&\$\$- % *	&\$\$,	&\$\$+	&\$\$*
) - * " (%	% %) " & *	, \$) " + &)) & " (,
	%	' " \$ %	' " % &	& " % +	& " % &
		+ % ") ' &	% (, ' ") (,)) " & +	, - - " - ,
	%	' " * &	(" ' *	& " ' %	' ") %
		- + " &	()) " & \$	& ') " %	* (" \$ %
	%	\$ " (-	% &)	\$ " * ' &	\$ " &)
		% (% \$ " % +	' % + (" \$ \$	% , - * " % &	%) % " (+
	%	+ " % &	, " + ' &) " % %) " - %

' %

* " + & %

%

&\$\$* &\$\$+ &\$\$, & ' " , *
&) ' " & (' & - ") (&\$\$-

&

&\$\$+ &\$\$* ((" + % % &\$\$+
' , _ _ _
& % % %) + & ' * " -)

&\$\$, &\$\$+ + & , " & + %

), , " +, &\$\$+ (\$ % ' - & &\$\$, &\$\$,
% \$ ' &\$\$,

&\$\$+ % ' " ' ((&\$\$+
&\$\$+ &\$\$+

&\$\$-

' ((" %

&\$\$,

) &\$\$-

2

%

	&\$\$- % *	&\$\$,	&\$\$+	&\$\$*
%	! %" \$&%	&" (&%	&" (, %	&")(%
& DD	! & " %&%	&" \$%&%	! %' , - %	%\$" ((%
' 1 % ! &	%+ "%&	\$" (%	("' +	+ " - \$
	% "' \$	' "--	%&%	%* +

DD

DD

DD

&

56G

	&\$\$- % *	&\$\$,	&\$\$+	&\$\$*
% 56G	!) "\$' %	! (" +-%	*" &%&%	' ") %&%
& 56G	! & "' * %	\$" (&%	%* %&%	\$" ** %
' 1 % ! &	% "' ')" &%	(" * \$	&" ,)
56G	% " - *	% - ,	% (&	% \$'

56G

&\$\$* &\$\$+

56G

56G

&\$-\$ % *		&+*ž, &-") (, ' ž&+-" , *	' \$ž) * (" &'	(-ž%(, ") ,
		&(\$ž&\$+ " +*	+)- *% , ' ,	&) ž' & " (+	(*ž\$-\$ " , +
		% " &- %	, " +-%	%+" % %	*" ' -%
&\$,\$		* - +ž& , - " +)	&\$+ž, \$) "' \$, (ž(-' " *)	% %ž) \$- " \$,
		* \$' ž+++ " &)	% , ž*%ž" &&	+ ' ž+&-" (,	% (ž) &\$") \$
		% " (%%	- " &(%	%&' +(%	%ž' &ž%
		\$" %&	\$" ()	(" ' -	(" , &

4

%

' %

% " +' % %" \$*% &\$" (%% ' &"+%&

&\$\$,

%

&

,

&

5

%+

- *

6

8

! 5

' %

	&\$\$- % *	&\$\$,	&\$\$+	&\$\$*
	! &*" &-	*" * +	' - " \$-	%" - '
	!	!	!	!
	!	!	!	!
	!	!	!	!
	!	!	!	!
	!	!	!	!
	!	!	!	!
	! &*" &-	*" * +	' - " \$-	%" - '

' %

	&\$\$- % *	&\$\$,	&\$\$+	&\$\$*
--	------------	--------	--------	--------

		' * "%	(- ' "%	' \$, " -)	% "\$ & \$
	%	\$" +&	% "\$, *	+ " ')	(" -)
		% (\$	(\$ " - *	% " (%	% % * +
	%	\$" \$	\$ " - \$	\$ " ((\$ ") ,
		' (" +)	() & "%	& - \$ ") (, , " ')'
	%	\$" * -	- " - *	* " - %	(" ' +

1

	& "\$ - % *	& "\$,	& "\$ +	& "\$ *
	' * "%	(- & " \$	' \$, " - \$	% "\$ & \$
	!	% % \$	\$ " \$)	!
	' * "%	(- ' "%	' \$, " -)	% "\$ & \$

2

	& "\$ - % *	& "\$,	& "\$ +	& "\$ *
	!	& * " \$ \$	% % \$ \$	& " & \$
	!	% \$ " %	!	- " (+
	% (\$	(" -)	+ " (%	!
	% (\$	(\$ " - *	% " (%	% % * +

& "\$ *

& "\$ +

& "\$ * %&

& "\$ *

& "\$ +

% %

& "\$ *

& "\$ +

' , % ' (

++ % % \$

& "\$, %& &)

& "\$, %&

& "\$,

% %

& "\$ *

& "\$ +

' %

& & %

' (% , \$

' , (" ')

) % , -

% & " + \$ % - ") - % - " , , % % & % %



' %

&\$\$,

' %
' %%) ((-' "\$- (\$*" * & %ž (%&"' *
' %

%)
DD D7

! ! 56G
&+ž' - *", &

&)ž\$\$\$ H@7D
%)

	&Z%\$- " , +	(Z%\$- " +,	' Z* - \$" , ,	! %Z* - - ") ,
--	--------------	-------------	----------------	-----------------

1 2006

&\$\$*

! %Z* - - ") ,

%

&

,

2 2007

&\$\$+

&\$\$,

&\$\$-

% *

' Z* - \$" , ,

(Z%\$- " +,

&Z%\$- " , +

%

&\$\$+

&

,

' %

&\$\$* &\$\$+
%& , + - "' - ' z') & "' ,
 &\$\$,
 ! , + , " - +
 &\$\$- % *

! %& + ' ' " (,

' %

1

2

5

3

&\$\$, %& &)

&\$\$,

%t& &\$\$, %&

&\$\$,

1999 2005

1999

% -- %\$ &\$\$)

% --	!	&ž\$\$\$\$\$\$\$" \$\$!	!	&ž\$\$\$\$\$\$\$" \$\$
&\$\$\$	&ž\$\$\$\$\$\$\$" \$\$!	+ž' ' (ž)' , " , ,	!	-ž' ' (ž)' , " , ,
&\$\$%	-ž' ' (ž)' , " , ,	!	+ž- (*ž*% " , -	!	%tž& , %ž%& &" ++
&\$\$&	%tž& , %ž%& &" ++	%ž , , &ž\$\$\$\$\$\$\$" \$\$	%(ž%t' ž\$\$\$\$" , %	!	' ' ž' ' *ž%\$") ,
&\$\$'	' ' ž' ' *ž%\$") ,	!	%ž&+(ž- (, " , *	-ž*) (ž++- " ((' -ž-) *ž' ' \$" \$\$\$

&\$\$\$ &\$\$)

	&\$\$\$	&\$\$%	&\$\$&	&\$\$'	&\$\$(\$	&\$\$)
	8/2(\$z)*%--	'(z)%(z*+&''+)%z(')z%+'+(,%z-&z&('")*	,(z(\$z\$\$-(-	%z*(z*+'\$&
	!	*%&(%	(-\$&%)-"&%	'"\$,%	(\$"(-%
	+z+%z*),")	%z&-&z-,"(\$	%+z&\$\$z-('"&&	&z\$\$z))"%%	%z\$-+z,'"-)	%z*,'z,-%*-
	!)-"' +%	'- "-&%	'"'+)%	!('"\$+%	%"\$(\$%
	+z' '(z)',",,	+z-(z*% ", -	%(z%+z\$\$+,%	%z&+(z-(, ", *	*z-)(z&&% -&)z**%z\$)' "(
	!	, "')%	+ , "')%	%(" , ' %	!)+"&+%	!% " * %

&\$\$% &\$\$)

%z' %\$" - %

%z* - &"\$) ' z\$(-"' \$ &)&"% ' z(% " * +
 *%&(% (- "\$&%) - "& % ' "\$, % (\$" (- %

1

% &\$\$\$ &\$\$)

&\$\$\$ &\$\$)

5

6

&\$\$%

&\$\$&

%\$%

7

8

&\$\$&

&\$\$'

&\$\$(\$ &\$\$)

&\$\$\$ &\$\$)

&\$\$\$	%&" - &%	!
&\$\$%	% " &&%	*% &(%

&\$\$&	' , " -) %	(- " \$&%
&\$\$'	') " &\$%) - " & %
&\$\$(&	%&" %&&%	' " \$, %
&\$\$)	%&") *%	(\$ " (- %

&\$\$'

&\$\$'

&\$\$\$\$ &\$\$)

&\$\$%

&\$\$\$\$ &\$\$)

&\$\$\$\$ &\$\$)

	&\$\$\$\$	&\$\$%	&\$\$\$&	&\$\$'	&\$\$(\$	&\$\$)
56G #_[]	% " &*	%", (!%&')*%	%"* - ! \$" , - %	%"* * + ! \$" %&%	% " * & ! *"' \$%	%&"%) - " , \$%
#_[]	*"' - %&" \$+)+") - %	- "' + ! *"' -)%	- "' (! \$" "' & %&")'	%&" +(% %& +*	%&" * , %
#_[]	!	!	!	!	& " - % ! &&') , !)") *%	&*") - %&" +*%

&\$\$\$\$ &\$\$)

	&\$\$\$\$	&\$\$%	&\$\$\$&	&\$\$'	&\$\$(\$	&\$\$)
	%&)+(" , (&Z% , "%& ' + " \$' % ' Z*) \$' & * - "% % % * Z% \$' &+ * - ") , % * Z' \$' - \$ % - ' % + Z -) % %& &*" \$%&					

2

&\$\$% &\$\$)

*% &% * &&" * (

&%\$ "% ! - ' &" \$+ ! %&- "' &

, "') % + , "') %

% (" , ' % !) + " &+ % ! % " * \$%

&\$\$% &\$\$'

¶

&\$\$'

&\$\$(\$ &\$\$)

&\$\$\$\$ &\$\$\$&

56G

%\$

*

&\$\$\$&

&\$\$'

&\$\$(\$

&\$\$) 56G - " - & %&' &\$\$
 % " \$) %&' - & %&' , ' % %*") *% ! \$" - , %
 * " %& + " &- - " * , %&' %&
 % " *(% ' &' , ' % (" - *% &\$\$'
 &\$\$(&\$\$)

1999

% -- %&	&\$\$\$\$\$\$\$' \$\$
% --	&\$\$\$\$\$\$\$' \$\$
&\$\$\$	+ž' ' (ž) ' , , ,
&\$\$\$	-ž' ' (ž) ' , , ,
&\$\$\$%	+ž- (*ž*% " , -
&\$\$\$%	%+ž& %&'& &' ++
&\$\$\$&	%(ž%+ ž\$\$\$+ , %
	%& , , &\$\$\$\$' \$\$
&\$\$\$&	' ' ž' ' *ž%\$) ,
&\$\$\$'	%ž&+(ž- (, " , *
	-ž*) (ž++- " ((
&\$\$\$'	' -ž-) *ž' ' \$' \$\$\$
&\$\$\$(&	*ž-)(ž&&% - &
&\$\$\$(&	(*ž-%ž) %' - &
	! %&) ž\$' (" %&
&\$\$\$))ž**%&\$)' " ('
&\$\$\$))&ž((*ž) +%& &

&\$\$\$ ((*ž-%ž)) %' - & &\$\$\$
 (*ž+ ,)ž) %&' , \$ %&) ž\$' (" %&
 ' , —

% -- &\$\$\$)



2009

&\$\$- %&

&\$\$-

		&\$\$-	
%		% z\$\$\$	
&		' z) \$\$	
'	56G	%(z) \$\$	
(H@7D) \$	
)	DD	&z \$\$\$	
*		&z \$\$\$	

, *\$ \$" ' -

H@7D

--- ---

%				
&				
,	56G	56G 56G 56G	56G	
(D7#56G	D7#56G		
)		H@7D#	H@7D	

		H@7D		
		H@7D		
*				

%

&\$\$-

&\$%\$

&\$%&

&\$%&

&\$%

&

&\$%&

%\$\$

1

)

2

%

5



!

6

&

5

%

%

6

3

&\$\$+ %\$

G56=7

G56=7 DDWtadci bX

DD

)

D7

56G

— —
&+ž' - *", &

H@7D

&\$'\$

9FD

&\$%%

C5#9aUJ`

Y9FD#6DF#7FA#8AG

%

&

5

&\$-\$

%&

,

(

)

%

&

,

(



&\$\$, % % &\$\$,

1

						% %	&) %
%) DD DD	&\$\$+ (*&%ž&("%%)	*)ž\$\$\$\$)ž' (") *	(ž+%""*+	
&	D7 D7	&\$\$+ (*%ž*)") ,	&)ž\$\$\$\$	-ž' , \$" ('	, ž&+*" ,)	
'	— — 56G 56G	&\$\$+ (*\$ *ž(-)"%	')(ž\$\$\$\$	(ž, %%'+*	(ž&)"*+	
		!	&+ž' - "*" , &	%\$	% - ž\$\$\$\$	%ž)' + " +)	%+ž&' - "%

2

&\$\$+

3

%	DD	(ž\$, "(((ž\$, "((&ž\$(-" &&	%ž&("%%

&	D7	(ž&*&" &'	(ž&*&" &'	&ž% %' %&	%ž*)")",
'	56G	&ž) -, " \$)	&ž) -, " \$)	%ž&- - "\$'	*ž(-) "%
		%ž-), "+'	%ž-), "+')ž(+ - "' *	&+ž' - "*" , &

-\$%

%

&\$\$,

&\$\$-

5

&\$\$-

&\$\$- % %

汽车产业振兴规划主要内容

对汽车产业的影响

对汽车用改性塑料市场前景的影响

•培育汽车消费市场
 1、对1.6升及以下排量乘用车减按5%征收车辆购置税
 2、50亿元财政对农民换购轻型载货车及购买1.3升以下排量的微型客车进行一次性补贴

•促进汽车需求
 1、税负下降增加价格下降空间，带来需求增加

汽车需求上升带来产量上升，从而带

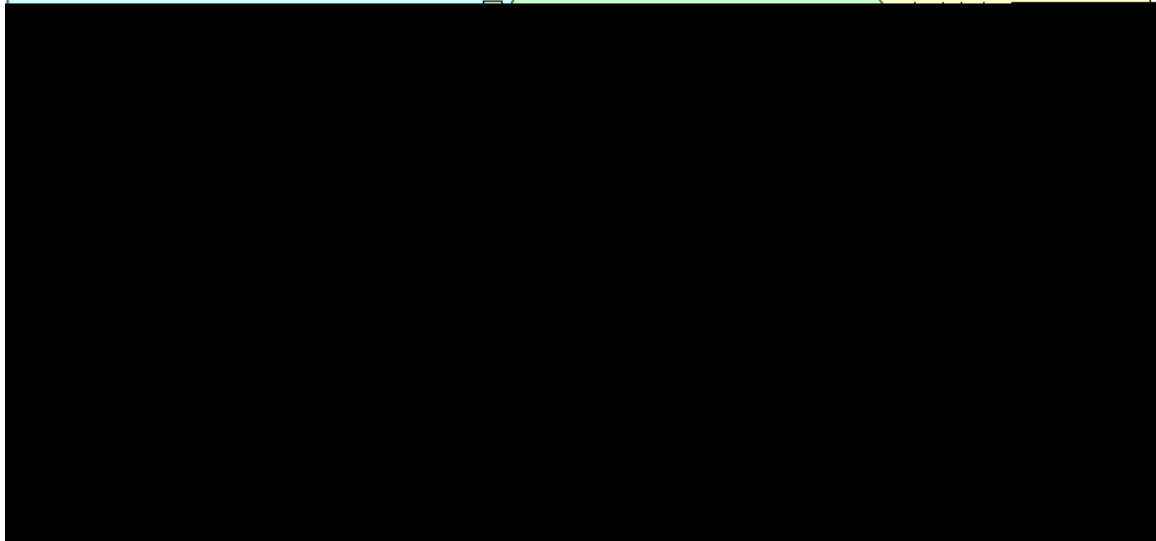

6

&\$\$, + %

7

&\$\$, %&)

&\$\$-

% %

	(\$%)
	&\$-\$ %\$ (\$ *ž\$\$\$ #
)ž\$\$\$ # &ž\$\$\$ 'ž\$\$\$ %\$%))ž\$\$\$ #
	%\$%))ž\$\$\$ % ,
	*ž\$\$\$ #

&

; 8D %ž\$\$\$—'ž\$\$\$

&\$ \$' ; 8D %ž\$\$\$

&\$ \$* &ž\$\$\$ &\$ \$% &' , &\$ \$+

, + * &(" ' ' %

%)

, %- , &\$ \$) &" , %

%+" (% &\$ \$* +\$\$

&\$ \$) , " *%

&\$ %\$ %(") % %ž%\$ \$



&\$%
 %-
 56G DD D7
 AUJ Y` &\$\$)! &\$%\$ DD (\$%
 DD % (&\$\$) ((% &\$%\$
 %+*") 56G &\$\$) % &\$%\$
 &\$")
 1
 DD DD D7 56G
 DD (*% 56G
 D7#56G %' +%
 &\$*\$

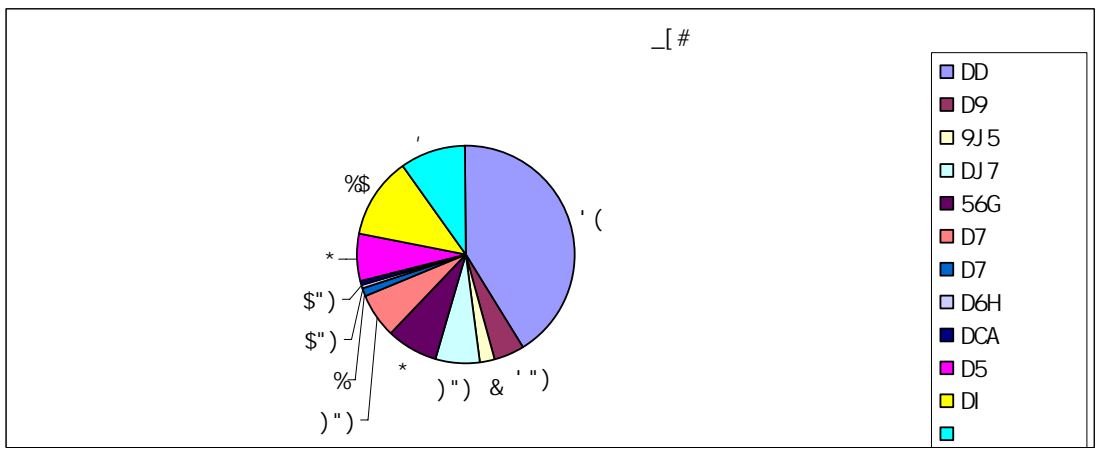
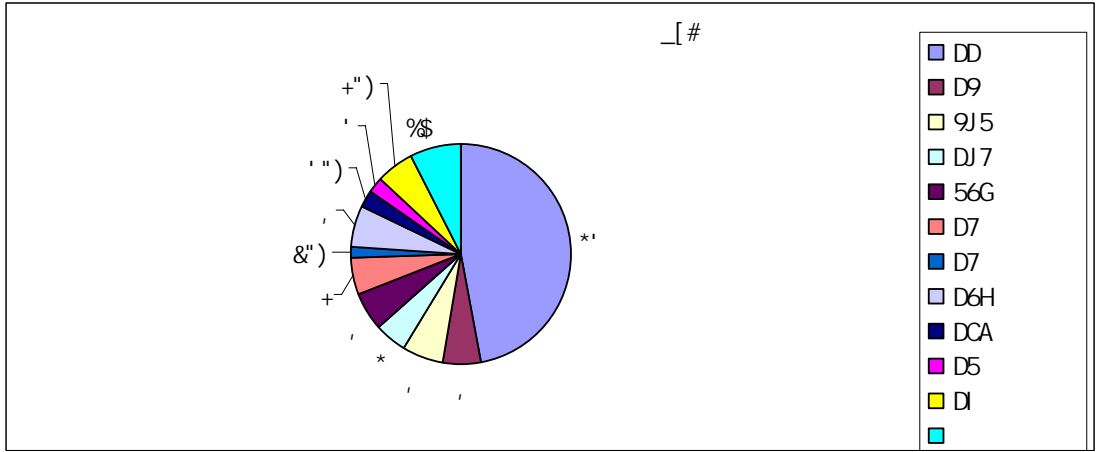

DD D7 56G

	_[#		_[#	
DD	*'	' (')(','	(*%
D7	+)")	*") ,)" *%
56G	,	*	+'' ((*" %%

\$\$\$+
 *', "%% &)' \$" % , , , " &(
 \$\$\$+

2

\$\$\$- &\$%)

	\$\$\$-	&\$%\$	&\$%%	&\$%)
	%\$&	%&)%	%&' &(&ž'\$%\$	

56G	\$"),	,	'"),	%")\$	% "')%
	&" \$&	%\$	%&" \$&	%+(" %\$	*" - \$%

3

*" - \$% %&" \$& &\$%) %+(" %\$

1

DD	
D7	
56G	

!

DD D7 56G +

* +

2

65G9@@

65G 65M9F 8CK

56G D7 DD

%! &\$%

3

% DD

7' &&H % 8CK

DD

H % \$\$

			8CK	
	=GC %% ' ! %	[#V&'	% \$&	% '\$
	=GC %% '	[#%\$a] b"	-	%&")
	=GC) &+	ADU	&\$")	&%
	=GC) &+	%)" &)" \$
	=GC %+,	ADU	%&) &\$	%&* , \$
	=GC % \$	_>#a&	' &	')
	=GC % \$	_>#a&	B6	B6
	DJ ' -) &	@	% &	\$" ,
	DJ % \$'	9	%)	\$" -
	DJ '' (%	μ [7#[' ,	')

& D7
76%& \$ 8CK

D7 D7#56G
5')! %&)

			8ck	
	=GC %%	[#V#'	%' %&	%' %
	%G\$ %%	[#/%\$a] b"	%&	&'
	=GC)&+	ADU)&)'
	=GC %+,	ADU	, &	, &
	=GC %+,	ADU	&z%\$\$	&z' \$\$
=NC8	=GC % \$	_>#a&	+\$))
	=GC +)		!	%\$&
	=GC ' \$*		%&&	%&%
	DJ % \$'	9	!	& (
	DJ '' (%	μ [7#[!	%

' 56G

(' '\$5 65M#F
' ' &) AH

56G

<<! % &+ 8CK

			8CK	65M#F	
	=GC %%	[#V#'	% \$)	% \$)	% \$)
	%G\$ %%	[#/%\$a] b"	%%	%	%
	=GC)&+	ADU	(\$	(\$	('
	=GC %+,	ADU	*)	+\$	+\$
	=GC %+,	ADU	&z%\$\$	&z') \$	&z' \$\$
=NC8	=GC % \$	_>#a&	%+	%&	%
	=GC +)		!	, \$, %
	=GC ' \$*		%\$%	%\$%	%\$%
	=GC &\$' -! %	B#aa&	-\$	%	%\$)
	=GC ' +)	aa#a] b"	*\$ &aa)% &aa	(\$ ' aa
	DJ % \$'	9	!	!	& (
	DJ '' (%	μ [7#[&\$!	&

!

!

5

	&\$*\$	&\$*\$+	&\$*\$,	&\$*\$-
			!	
	;@ A5N85& &\$*\$,)\$&	!	7J) 7J*

G56=7

%

56G

56G

&

;A I`hfU]hY

1

2

3

!

	DC@C	DD 56G D7	AC89@ MAD7%	DD 56G D7
		DD 56G D7	AC89@ <	DD 56G D7
	HCl F5B ; D#	DD 56G D7	AC89@ L : @	DD 56G D7
	GUbhUbU J] ghU#	56G DD D7#5G6	AC89@ ?	DD 56G
	GUbhUbU#	56G D7	AC89@ G	DD 56G D7

		56G D7 DD	!	!
!		D7 56G DD	5l 8= 6,	56G DD
		56G D7 DD	AC89@ ;	DD 56G D7
		56G D7 DD	AC89@ A5; CH5B 77	56G DD D7
		DD 56G D7	D5GG5H 6+@	56G DD D7
	!	!	B7G	DD 56G D7
	!	!	L, ,	D7 DD
	#	DD	G A' \$,	DD D7
		D7	!	!
		56G	!	!
	; @ #	D7	!	!
		56G D7	!	!

			# #
&\$\$,	' ž)' + " - &	&/%ž++- %	*" %*
	&(ž-' %%%	%\$\$ž\$\$\$ &	(" \$%

% &\$\$,

& ' .

&\$\$,

" %

(" \$,



'

% %

&\$\$,

&\$\$,

*

2

%

'

&\$\$\$

&\$\$\$

&

&\$\$,

%&)" (+

*ž-) (" ' *

&\$\$'

%t

+

DD	%	N&\$\$(%\$\$**(' ' ''	#

	&	N&\$\$) %\$\$& ' ' - ''	
D7	%	N@\$\$ % (&\$\$&" &	D7#56G
56G	%	N@\$\$% * &(- "%	
	&	N@\$\$% * &) %"'	
	'	N&\$\$) %\$\$%+* " (
	(N&\$\$) %\$\$& ' (+",	! !

- *

* +

1 PP

%	&\$\$(%\$\$, (+\$, " *			DD
&	&\$\$(%\$\$, (+\$- " \$			
'	&\$\$) %\$\$&* +* \$" \$			DD
(&\$\$) %\$\$&* +* &" L			DD
)	&\$\$) %\$\$&, ' ' , " -			
*	&\$\$) %\$\$& ' (\$" *			
+	&\$\$* %\$\$% (, , (+ " L			
,	&\$\$+ %\$\$%+&- %+" L			
-	&\$\$+ %\$\$%+&- % " (
%\$	&\$\$+ %\$\$%+ '))) " *			DD
%%	&\$\$+ %\$\$%+ '))) " \$			
%&	&\$\$, %\$\$& ' %\$\$% " L			

%	&\$\$, %&&\$' %&' " L			ž
%{	&\$\$, %&&\$' %&+", \$			
%}	&\$\$, %&&\$' %&, " &\$			
%*	&\$\$, %&&\$' %&- " +\$			
%+	&\$\$, %&&\$' % \$" L	#		
%	&\$\$, %&&\$+) +-' '\$			
%	&\$\$, %&&\$+), \$" *\$			
&\$	&\$\$, %&&\$+), % \$&&			
&%	&\$\$, %&&\$+), &') \$			
&&	&\$\$, %&&\$+), ' " L			
&'	&\$\$, %&&\$+- \$(" *\$			
&(&\$\$, %&&\$+- \$)" \$&&			
&)	&\$\$, %&&\$+- \$*") \$			
&*	&\$\$, %&&\$+- \$+" L			

%	&\$\$)%\$\$&*+%&" L	# — — #		D7#56G
&	&\$\$*%\$\$&)' (\$")	#		
'	&\$\$*%\$\$&)' (% L	#		
(&\$\$*%\$\$&,- (\$" +	#		
)	&\$\$*%\$\$&,-' -" (#		
*	&\$\$*%\$\$%&+)' *' " (D7#56G		D7#56G
+	&\$\$*%\$\$%&,(, (")	#		D7#56G
,	&\$\$*%\$\$%&,(, (" (D7#56G		D7#56G
-	&\$\$*%\$\$%& &(%' ')	# —		D7
%\$	&\$\$+%\$\$(\$ (&) &" *	D7#56G		D7#56G
%&	&\$\$+%\$\$%&+&- %&' +			D7
%&	&\$\$+%\$\$%&+&- % " %			
%	&\$\$+%\$\$%&+&- %&" *			
%&	&\$\$+%\$\$%&+&- % " -			
%&	&\$\$+%\$\$%&+&- &\$" %			

%*	&\$\$+%\$%+&- &%' * \$			
%+	&\$\$+%\$%+&- &&' \$			
%	&\$\$+%\$%+')) (" %	D7#56G		
%	&\$\$, %\$&&' %& " - \$			
&\$	&\$\$, %\$&&' %& "' \$	D7#56G		
&%	&\$\$, %\$&&' %&\$" * \$	D7#56G		ž
&&	&\$\$, %\$&&' %&&') \$			ž
&'	&\$\$, %\$&&' %&)" - \$	D7#56G		ž
&(&\$\$, %\$&&+) ,) " - \$	D7#56G		
&)	&\$\$, %\$&&+) , *"' \$	D7#56G		D7#56G
&*	&\$\$, %\$&&+) , + " , \$			D7#56G
&+	&\$\$, %\$&&+) , - " + \$	D7#5G5		D7#5G5
&.	&\$\$, %\$&&+) - % (\$	D7#5G5		D7#5G5
&-	&\$\$, %\$&&+) - \$" L			

3 ABS

--	--	--	--	--

%	&\$\$)%\$\$&*+*%)	— —		
&	&\$\$)%\$\$&*+)-",	— —		
'	&\$\$)%\$\$&', (''''	— —		
(&\$\$)%\$\$&', (" &	— —		
)	&\$\$*%\$\$& -', "L	# — —		
*	&\$\$*%\$\$%) *'' '*	56G		
+	&\$\$*%\$\$%& (, (-"-	56G		
,	&\$\$+%\$\$', %& %' *	—	—	
-	&\$\$+%\$\$', %& &' \$	—	—	
%\$	&\$\$, %\$\$&' %& (" (\$	56G		
%%	&\$\$, %\$\$&' %& *'' '\$	D6H#56G		ž
%&	&\$\$, %\$\$&+), (" (\$	56G		

			%
		, ž+()" --	,)" " *
%		&ž\$' , "+\$	% " -\$
%%		%ž(- - " +(% " *(
%&)' , "- +)" &*
&		%\$- " &-	%\$+
'		*ž)- , "\$\$	*(" (\$
) ++" - +)" *(
%		(- "*" -	(" ,)
&		&\$" (-	\$" &\$
'		&\$" (-	\$" &\$
((\$" ' \$	\$" ' -
		(\$- " , ((" \$\$
)%ž" ' %)" \$\$
		%žž&(" "%%	%\$\$" \$\$

2 PC

			%
		- ž%žž" -'	,)" * &
%		%ž% "% &\$	%% %
%%		, +*" &-	, " &&
%&		' %ž" - &	&" - *
&		*%"+'	\$"),
'		+ž, +\$" \$\$	+ " , *
)+' "*))" ' ,
%		(-\$" +'	(" *%
&		&%"' %	\$" &\$
'		&%"' %	\$" &\$
((\$" ' \$	\$" ' ,
		(&* " &&	(" \$\$
)' &" +,)" \$\$
		%žž*)"),	%\$\$" \$\$

3 ABS

			%
)ž), ""'	,)") ,
%		%*"\$	&" (%
%%		%%"&\$	% ++
%&		(%(\$	\$"*(
&		*%"+'	\$" -)
')ž' (\$, &"&&
		')&"&()" (&
%		&" - *	(" (\$
&		%&" --	\$" &\$
'		%&" --	\$" &\$
((\$"' \$	\$" * &
		&) - " , %	(" \$\$
		' &" + *)" \$\$
		*ž(-) " %	%\$\$" \$\$

1

=GC#HG %* - (-

DD	H@&' , , JK(((\$) ; AD' DD' \$\$% KG?! A(8) *! 5	7 ' &&H % 7 ' &&H %G 6) %&&H 5
D7	H@) &&' % ; AD' 56GZD7" \$\$& ; AD' 56GZD7" \$%+	76%&' \$ 76&' (\$ 76' %&\$
56G	H@) &+ ; AD' 56G" \$\$& ; AD' 56G" \$\$'	' %&\$ (' '\$ ' () \$

DD

D7 56G & % (

DD

&*

D7

&- 56G

%&

2

% DD

& D7
D7 %&\$ (56G -\$ D7 56G
(
' 56G 56G

3

% DD

						#?K	#?K
%)	' \$\$!	!	!	!
&)	&\$!	'	%	
'		%&	%&\$!	&&	&*(
(' \$	% \$!	&" &	**	
)		(&	, (\$!	!	!	
*		%&	*\$!	+")	-\$	

+			*	**\$!	& \$	%*, \$
,			*	'*\$!	%\$	-\$
-			&((,	!	&"&)&',
%\$			%&	*\$!)	*\$
%%			%\$	+)	!	&\$	'\$\$
%&			%&	(, \$!	'	'*
%			&	% - "&)	!	%*\$	'&\$
%&			&	%\$\$!	!	!
%\$			(%\$\$!	' \$	%&\$
%*			((\$!	&&	,,
%+			&	&\$!	!	!

█ % █

%*			&	(\$!	!	!
%+			%&	*\$!	!	!
%			&	(\$!	!	!
%			%	&\$!	' +	' +
&\$			%	(\$!	!	!
&%			%	(\$!	!	!
&&		#	'	!	&\$ (&\$\$	*\$\$
&'			*	!	%)	%%	**

DD

DD

D7

D7

56G

56G

56G

1

&\$\$, % &&

&\$\$, &-

)

— —

&\$\$, % &

&\$\$, , *

— —

56G

D7

)

=GC%(\$\$% &\$\$(\$

%

&

,

%

&

,

2

&\$\$,

\$" &(\$

#

)" \$%+

#

	#	#
DD	\$" \$*&	% &
D7	\$" \$+\$	% *)
56G	\$" \$)	\$" - &*

3

C<G5G % \$\$% % - -

&ž%) " &
%ž+) \$" * \$

%ž+%*" * ,
*ž- &+" * (

%

1

		DD	D7	56G
		*)ž\$\$\$)ž\$\$\$)(ž\$\$\$
	%%)ž' (") *	-ž' , \$" ('	(ž, %ž+*
	&)%	(ž+%*" * +	, ž&+" ,)	(ž&(" * +

2



		DD	D7	56G	
%		' \$+" &\$	&')"%(% ' " \$%	* +) "')
		-- +""))	%ž') \$" &(*')" (%	&ž-, ' " &%
&		(, +"*)	' \$(" \$+	&&- "--	%ž\$&% "+%
		&ž, *(" , +	&ž'), " (&	%ž*, &' ' +	*ž-\$) " **
'		*% " \$%	() ' " *\$	' , &" %	%ž((, " +

		(ž%\$)" \$+	(ž' * (" *)	' ž&(*", -	%ž+%" * \$
(+', "' +	*\$' "%)' (" +	%ž, +) ", +
)ž' ()") *	*ž' +\$", \$	(ž, %%" +*	%ž) & " %%
)		+', "' +	, &+" (&)' (" +	&ž%\$\$" %%
)ž' ()") *	-ž', \$" ('	(ž, %%" +*	%ž) ' + +)

%%

* &\$\$- * ' \$ &ž+% "' \$
&\$(") \$ &ž) \$, ", \$

* &\$\$,)

				&\$\$,)! %&	&\$\$- % *
DD	'	%&&	-ž() \$	(ž+),	' ž\$' *
D7	%	' (")	' ž% \$	%ž, - +	%ž' * &
56G	&	*,	*ž' \$\$	&ž\$, %	&ž%*
	*	&\$(")	%ž-\$ \$, ž+' *	*ž) *(

% %%

%ž\$\$\$! &ž\$\$\$	&ž\$\$\$! 'ž\$\$\$	'ž\$\$\$	&\$\$\$	&\$\$\$!&(\$)	&\$\$* !&\$\$+
)	(&	&	'	*

&\$\$+ &ž\$+) #

&\$\$, *

' ž%\$ #

& *

,

&\$\$- * '\$

DD	%ž) %\$"' &
D7	, , &" (+
56G	%ž%" \$%
	&ž) \$, ", \$



%%

)\$%

&)%

&\$%&

&\$%&

' %

&\$\$,

&\$\$+ + &*

%

&

,

(

)

\$\$

2

&\$\$- '

D9H

%

D9H

&

D9H

D9H

,

(

&\$\$- '

D9H

&\$\$- ,)

' %%% &\$\$- \$\$\$\$\$\$*'

&\$\$- , * &\$%\$,)

%\$% *

&\$\$- , (

' % \$* &\$\$- \$\$\$\$\$\$)' &)),

*ž-)('' *

&\$\$- ,) &\$%& , (

&ž, , \$

1 SABIC

G56=7

G56=7

&\$\$+ %\$ %+

% -

% #

Ů

% &\$\$, %& %\$
 <@7; <H \$, \$\$\$% &\$\$, %& %\$ &\$%\$
 %& -

		#
%	56G	' %&\$#6%&' +, @
&	56G	' () \$#N%&(%@
'	56G	+) ! N#F6\$' (
(D7#56G	76%&' \$#<, \$- +@#
)	D7#56G	<, \$- +#N%)*, *
*	D7#56G	76%&' \$?#<, (&(@
+	D7#56G	76%&' \$#N%&)' \$@
,	D7#56G	76%&' \$#<, (+ ' @
-	DDŽ9D8A! H%)	7 ' &&H %#N%\$%@
%\$	DDŽ9D8A! H&\$	7 ' &&H %&' +, @
%%	DD*	6%&' +, @#5) % &H
%&	DD+	7)) (' +#N%&)' \$@
%	DD+	7)) (' +#<, (+ ' @

& &\$\$, %\$ &%
 A8G<! GF" GCD ! %\$ \$) &\$\$,
 %\$ &% &\$%\$ %\$ &\$

%	D7#5G5 76& (\$5 @	6+%\$, @ HB@
&	D7#5G5 76& (\$5 @	6+%\$, @ K>8
'	D7#5G5 76& (\$5 @	N%&(%@ (?%
(D7#5G5 76& (\$5 @	N%\$+(@ -)H
)	D7#5G5 76& (\$5	; &\$' - * @ ; D'

' &\$\$, %& ' \$
 GK&\$\$, ! %\$ &\$\$, %& ' \$
 &\$\$- %& ' \$ DD D7 D5 56G , +

%	DD 5(&& ; ' \$	6%& +, @
&	DD	7*) (\$@#6%& +, @
'	DD! H&\$ DD*	5) % &H 6%& +, @
(DD* 5) % &H	M% *\$@
)	DD* 5) % &H	M% (, , @
*	DD* 5) % &H	M%) @
+	DD* 5) % &H	< , %) - @
,	DD* 5) % &H	M% + \$ @
-	DD* 5) % &H	M% \$ - @
%\$	DD* 5) % &H	< , \$, @
%%	DD*	6+ \$,) @
%&	DD* 5) % &H	M% \$ (@
%	DD* 5) % &H	M% \$ - @
%&	DD* 5) % &H	M% - ' @ K @ G %
%&	DD* 5) % &H	M% (\$ % @
%&	DD* 5) % &H	K (\$ % \$
%+	DD* 5) % &H	< , & % @
%	DD* 5) % &H	M% + @ K @ G &
%	DD* 5) % &H	M%) @ %
&\$	DD* 5) % &H	< , ' ') @
&%	DD* 5) % ' H	5) % &H M% \$ - @
&&	DD* 5) % &H	DD! H (\$
&'	DD* 5) % &H	< , %) @
&(DD* 5) % &H	< , & (@
&)	DD(7*) (\$@ (M% + @ K @ G &
&*	DD(7*) (\$@ (< , ' ') @
&+	DD(7*) (\$@ (M% \$ - @
&	DD% 7*) (\$@ %	M%) @
&-	DD% 7*) (\$@ %	M% * \$ @
' \$	DD#D9! H&\$ 6) %&&H KGL	6+ \$ - - @
' %	DD#D9! H&\$ 6) %&&H	6+ \$,) @
' &	DD#D9! H&\$ 6) %&&H	M% \$) @
' '	DD#D9! H&\$ 6) %&&H	6+ \$ - - @

' (DDŽ9D8A! H&) 7' ' &&H) 5	M%) @
')	DDŽ9D8A! H&) 7' ' &&H) 5	M% * \$ @
' *	DDŽ9D8A! H&) 7' ' &&H) 5	6+ \$,) @
' +	FDCA %\$\$D	M%+ \$ @
' ,	FDCA %\$\$D	M%&- @
' -	FDCA %\$\$D	< , ** - @
(\$	FDCA %\$\$D	M% - ' @
(%	FDCA %\$\$D	E < \$ ((
(&	FDCA %\$\$D	M% +) @
('	FDCA %\$\$D	N < \$,
((FDCA %\$\$D	< , \$, @
()	FDCA %\$\$D	< , % - @
(*	D5* 8%&& ; ' \$	M% - ' @
(+	D5* 8%&& ; ' \$	< , ** - @
(,	D5* 8%&& ; ' \$	< , * \$\$ @
(-	D5* 8%&& ; ' \$	M% +) @
)\$	D5* 8%&& ; ' \$	M%+ \$ @
)%	D5* 8%&& ; ' \$	E < \$ ((
)&	D5* 8%&& ; ' \$	M%&- @
)'	D5* 8%&& ; ' \$	N < \$,
)(D5* 8%&& ; ' \$	< , \$, @
))	D5* 8%&& ; ' \$	< , % - @
)*	D5* 8%&&	M% - ' @
)+	D5* 8%&&	< , ** - @
),	D5* 8%&&	< , * \$\$ @
)-	D5* 8%&&	M% +) @
\$	D5 8%&&	N < \$,
%	D5 8%&&	E < \$ ((
&	D5 8%&&	< , % - @
'	D5 8%&&	M%+ \$ @
(D5 8%&&	< , \$, @
)	D5 8%&&	M%&- @
**	D7#56G 76%& \$	M%) @
*+	D7#56G 76%& \$	M% * \$ @

*	D7#5G5 76& (\$5	M&& %a (?%
*-	D7#5G5 76& (\$5	M& , , @
+\$	D7#5G5 76& (\$5	< , \$' , @
+%	D7#5G5 76& (\$5	M&&- @
+&	D7#5G5 76& (\$5	M6% @
+'	D7#5G5 76& (\$5	M6-' @
+(D7#5G5 76& (\$5	M8%+\$@
+)	D7#5G5 76& (\$5	< , % - @
+*	D7#5G5 76& (\$5	M\$+(@ -) H
++	D7#5G5 76& (\$5	6+%\$, @ - 6-! KGL
+,	56G ' () \$	M6') @
+-	56G ' () \$	M6-' @
, \$	56G ' () \$	< , ** - @
, %	56G ' () \$	M& , , @
, &	56G ' () \$	M&&- @
, '	56G ' () \$	M8%+\$@
, (56G ' () \$	< , *\$\$@
,)	56G ' () \$	< , \$' , @
, *	56G ' () \$	< , % - @
, +	56G (' ' \$5	

(&\$\$- % % &\$\$-

LN#>@+ " (#%#(&\$\$- %

% &\$\$- %& ' %

%	DD7)) (' H @H6%& + , @	9\$\$\$\$(*

3

% &\$\$+ + &&

(&% &\$)+-

&\$\$+ + &' &\$%\$ %& ' %

& &\$\$- - %

)

(ž+*\$

&\$\$-

- % &\$\$- %\$ ' \$ %ž&' & +*ž%\$

1

%

%&\$\$*%\$&\$\$+\$\$\$\$\$

)),

&%ž* &*ž*' \$ &\$\$, ' ' % \$ \$\$ &\$\$- -

' \$ &(\$\$

&

%&% %\$%\$' \$\$- \$\$\$\$(\$

&%ž) &-ž' , ' " &-

&\$\$- , , \$ \$\$ &\$%\$, +

&(\$\$

2

&\$\$, - &

%

)), &

' &\$\$, %\$ %\$ (

) &ž\$\$\$

&\$\$, - &

\$%\$\$\$, \$\$\$+

&\$\$, %\$ %\$ &\$\$- , %\$ (&',

3

&\$\$, % &)

1

2







上海普利特复合材料股份有限公司

全体董事、监事、高级管理人员及核心技术人员声明

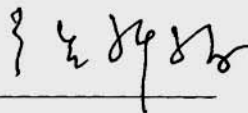
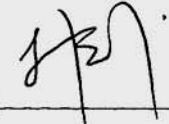
本公司全体董事、监事、高级管理人员承诺本招股说明书及其摘要不存在虚假记载、误导性陈述或重大遗漏，并对其真实性、准确性、完整性承担个别和连带的法律责任。

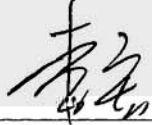
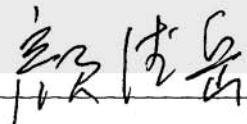
全体董事签名：

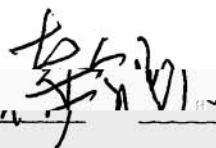
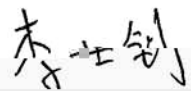
 周文	 张祥福	 周武
 卜海山	 李宏	 颜德岳
 尤建新	 龚介民	 李士钊

全体监事签名：

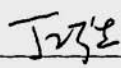
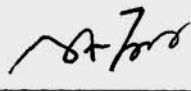
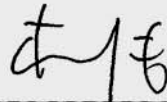
 丁巧生	 孙丽	 李缙
--	---	---

其他高级管理人员和核心技术人员签名：

 林义擎	 张鹰	 陈永东
--	---	--

上海普利特复合材料股份有限公司

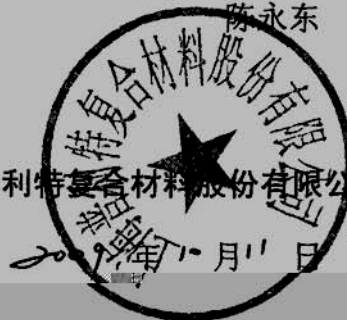

招商证券股份有限公司

声明

本公司已对招股说明书全文及其摘要进行了核查，确认不存在虚假记载、误导性陈述或重大遗漏，并对其真实性、准确性和完整性承担相应的法律责任。

项目协办人： 吴潇

吴潇

保荐代表人： 徐浙鸿

徐浙鸿

保荐代表人： 程洪波

程洪波

公司法定代表人： 宫少林

宫少林

招商证券股份有限公司

2009年10月11日

上海东方华银律师事务所

声明

本所及经办律师已阅读招股说明书及其摘要，确认招股说明书及其摘要与本所出具的法律意见书和律师工作报告无矛盾之处。本所及经办律师对发行人在招股说明书及其摘要中引用的法律意见书和律师工作报告的内容无异议，确认招股说明书不致因上述内容而出现虚假记载、误导性陈述或重大遗漏，并对其真实性、准确性和完整性承担相应的法律责任。

经办律师： 潘斌

潘斌

周健

周健

律师事务所负责人： 吴东桓

吴东桓



2009 年 10 月 11 日

会计师事务所声明

上海普利特复合材料股份有限公司：

安永华明会计师事务所及签字注册会计师已阅读上海普利特复合材料股份有限公司首次公开发行股票招股说明书及其摘要（以下简称“招股说明书及其摘要”），确认招股说明书及其摘要与安永华明会计师事务所出具的审计报告（报告编号为：安永华明(2009)审字第 60623545_B03 号）、内部控制审核报告（报告编号为：安永华明(2009)专字第 60623545_B09 号）及非经常性损益及最近三年期加权平均净资产收益率的专项说明（报告编号为：安永华明(2009)专字第 60623545_B07 号）无矛盾之处。安永华明会计师事务所及签字注册会计师对发行人在招股说明书及其摘要中引用的上述审计报告、内部控制审核报告、非经常性损益及最近三年期加权平均净资产收益率的专项说明之内容无异议，确认招股说明书不致因上述内容而出现虚假记载、误导性陈述或重大遗漏，并对其真实性、准确性和完整性承担相应的法律责任。

本声明仅供上海普利特复合材料股份有限公司本次向中国证券监督管理委员会申请首次公开发行股票使用，未经书面许可，不得用作任何其他目的。



中国 北京

会计师事务所负责人 葛明



签字注册会计师 徐艳



签字注册会计师 汤哲辉

2009 年 10 月 11 日

验资机构声明

上海普利特复合材料股份有限公司：

安永华明会计师事务所及签字注册会计师已阅读上海普利特复合材料股份有限公司首次公开发行股票招股说明书及其摘要（以下简称“招股说明书及其摘要”），确认招股说明书及其摘要与安永大华会计师事务所有限责任公司出具的验资报告无矛盾之处。

安永大华会计师事务所有限责任公司出具的相关验资报告编号如下：

1. 安永大华业字（2007）第 602 号
2. 安永大华业字（2007）第 616 号

安永华明会计师事务所及签字注册会计师对发行人在招股说明书及其摘要中引用的上述验资报告的内容无异议，确认招股说明书不致因上述内容而出现虚假记载、误导性陈述或重大遗漏，并对其真实性、准确性和完整性承担相应的法律责任。



中国 北京

会计师事务所负责人 葛明

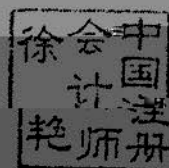

签字注册会计师 徐艳

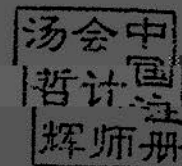

签字注册会计师 汤哲辉

2007 年 10 月 11 日

资产评估机构声明

本机构及签字注册资产评估师已阅读招股说明书及其摘要，确认招股说明书及其摘要与本机构出具的资产评估报告无矛盾之处。本机构及签字注册资产评估师对发行人在招股说明书及其摘要中引用的资产评估报告的内容无异议，确认招股说明书不致因上述内容而出现虚假记载、误导性陈述或重大遗漏，并对其真实性、准确性和完整性承担相应的法律责任。

经办注册资产评估师：

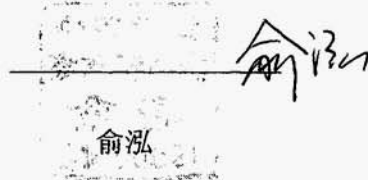
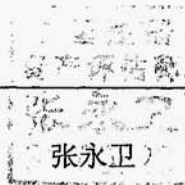

资产评估事务所负责人：

A large, stylized handwritten signature in black ink, likely belonging to the firm's responsible person.

上海东洲资产评估有限公司



2009年10月11日



(8% &\$ &

\$8% * - &9\$**)

\$8% * - &9\$*, %

5 ' ,!()

\$+))! , &- (' ***

\$+))! , &- (' %&%

\hhd ##kkk" Wb] bZc" Wca" Wb